

Industriële sectionaaldeuren

Sterke staaltjes techniek



alpha opent mogelijkheden



Alpha opent mogelijkheden

Beter, doordachter, duurzamer

Onze deur staat altijd open

Over Alpha

Alpha Deuren is in 1995 gestart met de productie van hoogwaardige sectionaaldeuren voor industrie en woningbouw voor de handel in Europa. Sindsdien belevt Alpha Deuren succesvol handelaren en ook fabrikanten van sectionaaldeuren in meer dan 30 landen. Van belang in onze benadering van de markt is een klantgerichte, pragmatische en oplossingsgerichte houding met een duidelijke focus op alleen de vervaardiging van deuren waar Alpha Deuren sterk en goed in is!

Elke deur is maatwerk

We leveren internationaal probleemoplossende producten voor in elke situatie waarin isolatie, lichtinval, snelheid of gebruiksfrequentie belangrijk zijn. Elke deur is maatwerk, waardoor klantwensen zoveel mogelijk gerealiseerd kunnen worden. Alpha deuren onderscheidt zich door hightech productiefaciliteiten verdeeld over 53.000 m² bedrijfsoppervlak, een onderscheidend en compleet leveringsprogramma, een heldere werkwijze, scherpe prijzen en snelle levertijden. Die aanpak werkt, tot op de dag van vandaag. Jaarlijks vinden ruim 75.000 deuren hun weg naar opdrachtgevers in meer dan 30 landen. Tevreden klanten voor wie wij graag een wereld aan nieuwe mogelijkheden openen: dat is de wereld van Alpha Deuren International

Doeners met een hands-on mentaliteit

Wij geloven in een hands-on mentaliteit en hebben echte doeners in ons team. Alle medewerkers – verdeeld over tien afdelingen – richten zich op het bestelproces en dragen daarmee bij aan de hoge klanttevredenheid. Zo efficiënt mogelijk werken, dat is de werkwijze die gezamenlijk toegepast wordt. 'Denken in mogelijkheden' noemen we dat bij Alpha Deuren. Zo ontwikkelen we samen steeds intelligentere productiemethoden en blijven we tot op de dag van vandaag groeien.



Ultramoderne productie

Innovatieve trendsetters

Compleet onder één dak

Alpha produceert in eigen huis. Volgens strenge Europese wetten, regels en normen. Uw garantie dat een Alpha deur aan de allerhoogste eisen voldoet. Daarnaast hebben we strategische samenwerkingsverbanden met toppers, waarmee we een compleet programma aan industriële deuren en garagedeuren kunnen aanbieden, onder één vertrouwd dak. Onderdelen en componenten nemen we af van wereldwijde preferred suppliers. Op die wijze staat Alpha garant voor kwaliteit die uniek is in de branche.



Van productie tot levering

In de ultramoderne productiehallen worden de deurpanelen en railsystemen automatisch en ordergestuurd op maat gemaakt en gezet. De benodigde veerpakketten worden in eigen huis samengesteld. De onderdelen worden met behulp van speciale gereedschappen vervaardigd bij gespecialiseerde toeleveringsbedrijven. Alle componenten die deel uitmaken van het bouw pakket worden op een voorgeprogrammeerde locatie in het magazijn verzameld. Klaar voor verzending naar de locatie die u wenst.

Slimmer en beter

Bij Alpha willen we trendsetters zijn en investeren daarom continu in mensen, materialen en middelen. Maar tegelijkertijd realiseren we ons dat bij de aanschaf van industriële deuren de focus primair op de prijs ligt. Voor ons is dat echter geen reden om concessies te doen aan kwaliteit. Daarom vestigen wij al onze aandacht op de ontwikkeling van nog slimmere en betere productiemethoden. Alleen zo blijven wij in staat kwalitatief hoogstaande precisieproducten tegen zeer concurrerende prijzen in de markt te plaatsen.

Logistieke precisie

Servicegericht en kostenbesparend

Just-in-time waar u wilt

Alpha ontwikkelt en produceert. Daarnaast ontzorgen we onze opdrachtgevers op het gebied van logistiek, montage en service. Om u op elk moment van de dag te kunnen ondersteunen, hebben we Nederland onderverdeeld in vier herkenbare verkoopregio's. Hier bent u altijd van harte welkom voor advies op maat en een antwoord op uw vragen.

Vlekkeloze logistiek

Een Alpha deur bestaat uit hoogwaardige componenten die op een voorgeprogrammeerde locatie in ons centrale magazijn worden verzameld. Klaar voor de verzending naar elke locatie die u wenst. Het moderne wagenpark van onze vaste transportpartner zorgt ervoor dat uw order just-in-time geleverd wordt. Ons ervaren montageteam staat vervolgens garant voor een vlekkeloze installatie van uw Alpha Deuren. En daarna? Kunt u 24/7 rekenen op onze professionele servicedienst.

Doorcalculation

Met het Alpha Doorcalculation programma beschikken Alpha-dealers over een zeer gebruiksvriendelijk en uitgebreid calculatieprogramma. De dealers kunnen hiermee elk project voorbereiden en calculeren. In het programma zijn alle productgroepen opgenomen; de ISO- en ALU Sectionaal- en Panoramadeuren (40 en 60 mm), Rol- en Snelloopdeuren, Garagedeuren en Laadbruggen & Dock shelters. De output van het calculatieprogramma zijn offertes en uitgebreide project-omschrijvingen, voorzien van de huisstijl van de dealer, direct klaar om te versturen naar haar opdrachtgever. Weer een bewijs van de professionele dienstverlening van Alpha. Aangezien de klantspecifieke condities in het systeem verwerkt zijn is elke gewenste configuratie direct de prijs zichtbaar!

BIM projecten



Steeds vaker worden bij projecten BIM-tekeningen van de deuren gevraagd. Eerder waren het de grotere aannemers die met BIM werkten, maar we zien dat steeds meer ook kleinere aannemers het BIM systeem gebruiken. De gevraagde tekeningen kunt u binnen het Alpha Doorcalculation programma zelf op een eenvoudige wijze samenstellen. Op deze wijze kunt u de aannemer met 3D bestanden helpen problemen op de bouw te voorkomen.



De norm in sectionaaldeuren

Intensief getest en gecontroleerd

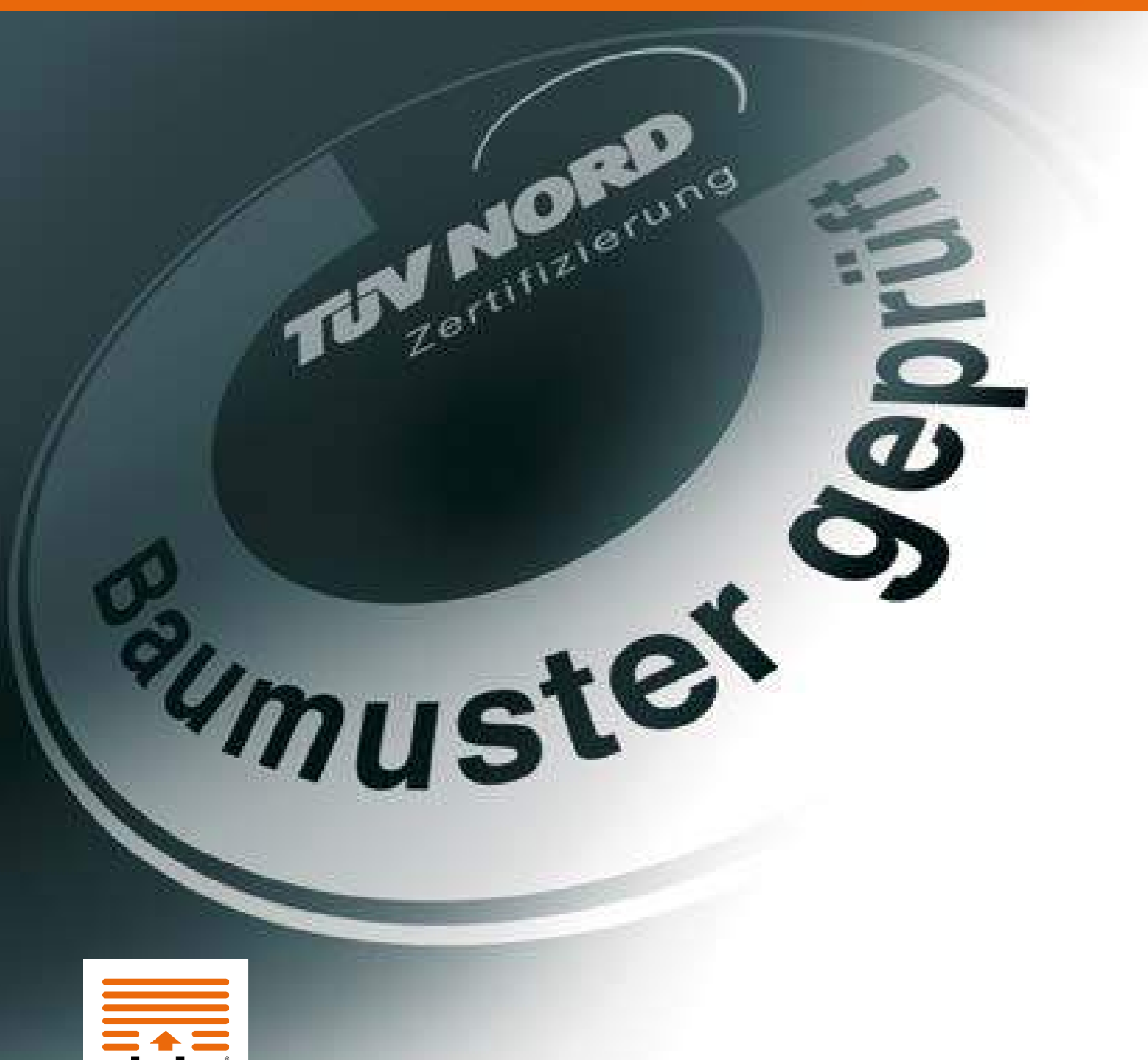

Gecertificeerde veiligheid

De producten van Alpha worden continu onderworpen aan intensieve duurzaamheidstesten. Gedurende deze testen maken de proefmodellen 33.000 open- en sluitbewegingen, waarna ze door de experts worden beoordeeld. Die continue zorg voor kwaliteit en veiligheid werpt zijn vruchten af. Onze sectionaaldeuren en al hun fysieke eigenschappen voldoen volledig aan de norm EN13241 en hebben een integrale TÜV Nord toelating.

Fysieke eigenschappen

Alpha sectionaaldeuren worden tijdens intensieve testen gecontroleerd op tal van mechanische en elektrische eigenschappen. Deze testen, uitgevoerd door de strenge Duitse certificatie- en inspectie-instelling TÜV Nord, resulteren in een classificatie per onderzochte fysieke eigenschap. Dit maakt het eenvoudiger, gelijkwaardige producten van verschillende fabrikanten met elkaar te vergelijken.

Beoordelingscriteria

Alpha Sectionaaldeuren worden onder meer beoordeeld op:



■ Weerstand en windbelasting



■ Waterdichtheid



■ Luchtdoorlaat



■ Geluiddemping

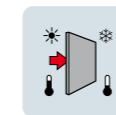

■ Warmte-isolatie



■ Gebruiksveiligheid

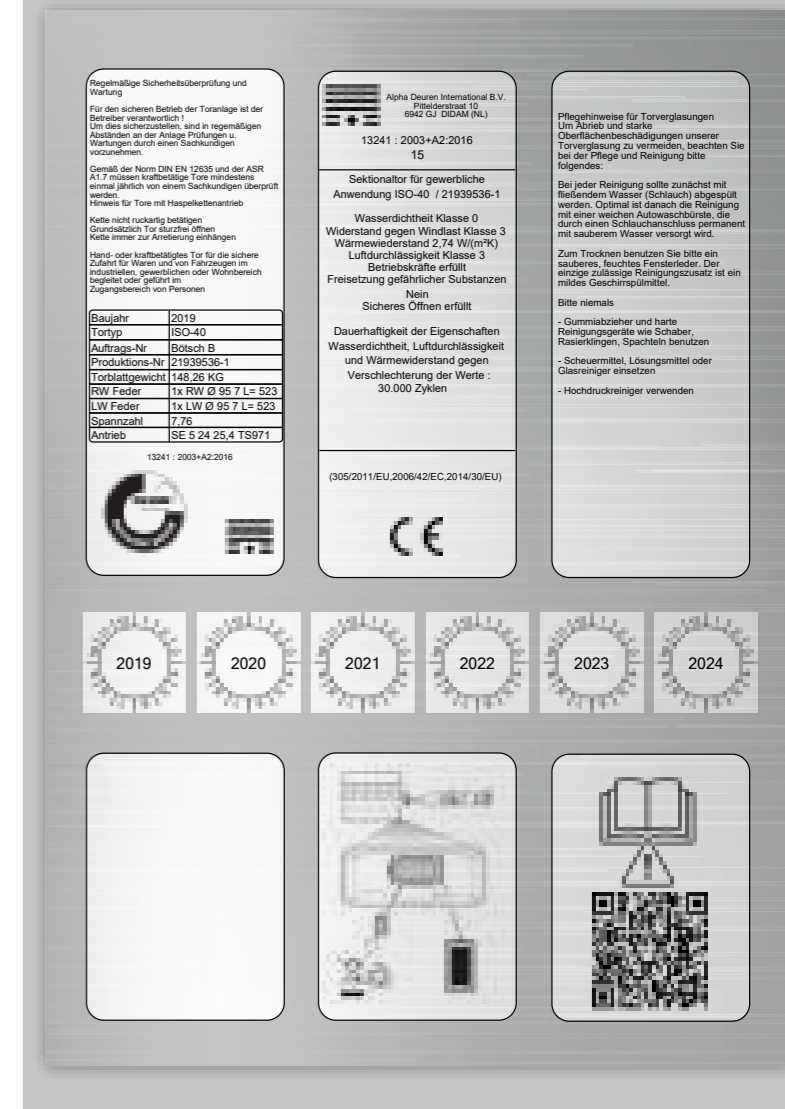



ISO 40 mm

De allrounder van Alpha

De ISO 40 mm sectionaaldeur is de best verkochte deur van Alpha. De deur combineert uitstekende warmte-isolerende en geluiddempende eigenschappen met modern vormgegeven, microgeprofileerde panelen. De mogelijkheden in vormgeving en invulling zijn onbegrensd, waardoor de deur altijd perfect te configureren is voor elke situatie. Kies uit tal van venstervarianten, hoogtes en breedtes en een pallet van 15 standaard kleuren uit de Alpha huiscollectie.

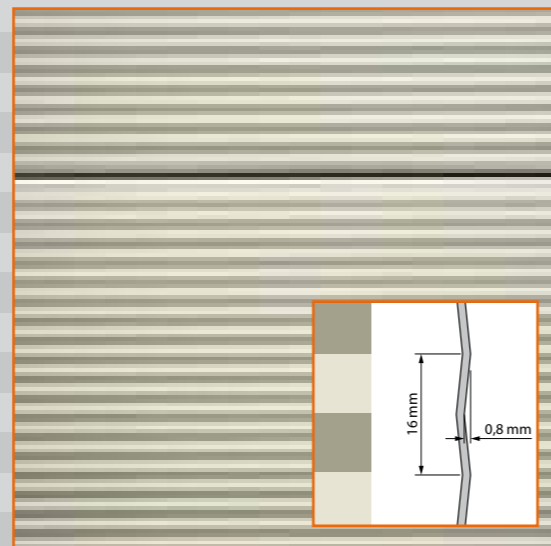

Microprofilering, de standaard, in 15 standaard kleuren zonder meerprijs.



U-waarde ISO 40 mm sectionaaldeur: 5000x5000 mm: 0,99 W/m²K

“Sandwich”-constructie ISO 40 paneel

Paneeldikte: 40 mm
 Isolatiewaarde: U=0,52 W/m²K
 Soortelijk gewicht PU Schuim: 40 kg/m³

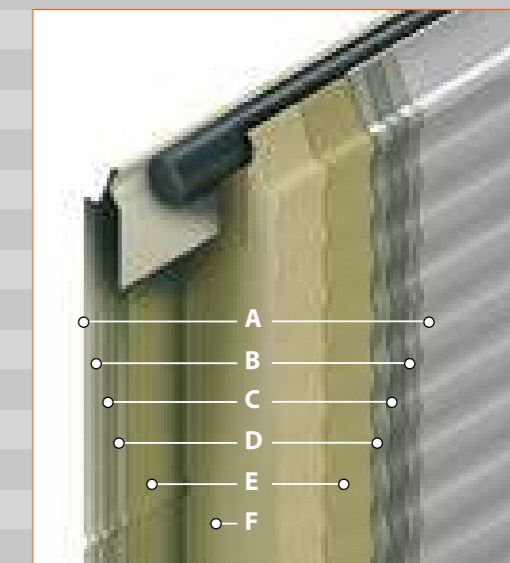

- A Laklaag: 15 standaard kleuren (buitenzijde)
- B Zinklaag: 275 g/m²
- C Plaatstaal: 0,5 mm
- D Zinkschicht: 275 g/m²
- E Hechtlaag
- F PU hardschuim: g=40 kg/m³, CFK en H-CFK vrij
- E Hechtlaag
- D Zinklaag: 275 g/m²
- C Plaatstaal: 0,5 mm
- B Zinklaag: 275 g/m²
- A Laklaag: RAL 9002 (binnenzijde)

Flexibiliteit centraal

ISO 40 mm sectionaaldeuren worden ontwikkeld en vervaardigd met behulp van de modernste technieken. De afwerking is robuust en gedetailleerd wat goed te zien is aan de metalen of aluminium eindkappen, de versterkingsprofielen en het aan de onderzijde van buitenaf niet zichtbare geanodiseerde aluminium onderprofiel. Flexibiliteit staat centraal bij de productie van deze deur. Het is dan ook een echte allrounder die prijs, performance en toepassingsmogelijkheden perfect met elkaar combineert.



ISO 60 mm

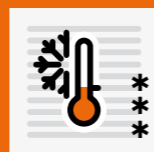

De effectieve scheiding tussen klimaatzones

ISO 60 mm sectionaaldeuren zijn extra goed isolerende en afdichtende overheaddeuren die zich thuis voelen op plekken waar de scheiding tussen klimaatzones belangrijk is. Wilt u uw productiehal of opslagruimte gelijkmatiger op temperatuur houden, dan komt de ISO 60 extra goed tot zijn recht. De in eigen huis microgeprofileerde plaatstalen panelen beschikken over uitstekende geluiddempende en warmte-isolerende eigenschappen en zijn uitermate weerbestendig.

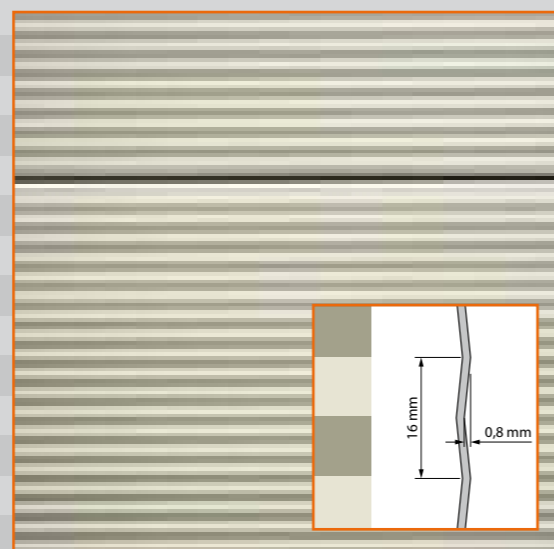

Microprofilering, de standaard, in 10 standaard kleuren zonder meerprijs.



U-waarde ISO 60 mm sectionaaldeur: 5000x5000 mm: 0,84 W/m²K

“Sandwich”-constructie ISO 60 paneel

Paneeldikte: 60 mm
 Isolatiewaarde: U=0,35 W/m²K
 Soortelijk gewicht PU Schuim: 40 kg/m³

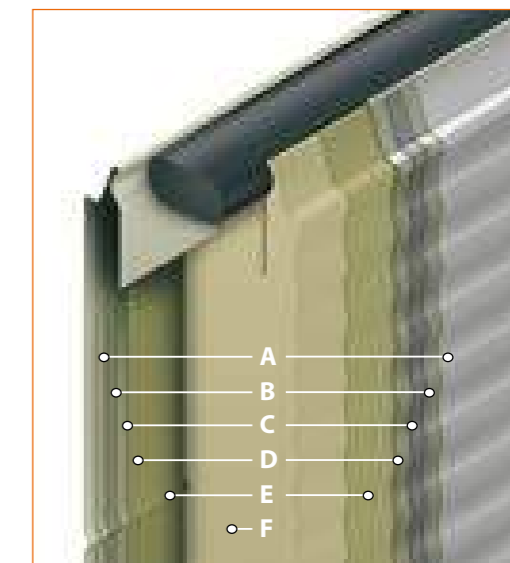

- A Laklaag: 10 standaard kleuren (buitenzijde)
- B Zinklaag: 275 g/m²
- C Plaatstaal: 0,5 mm
- D Zinkschicht: 275 g/m²
- E Hechtlaag
- F PU hardschuim: g=40 kg/m³, CFK en H-CFK vrij
- E Hechtlaag
- D Zinklaag: 275 g/m²
- C Plaatstaal: 0,5 mm
- B Zinklaag: 275 g/m²
- A Laklaag: RAL 9002 (binnenzijde)

Extra hoge isolatiewaarde

De panelen van ISO sectionaaldeuren worden vervaardigd volgens het zogenaamde ‘sandwichprincipe’. Tussen twee plaatstalen wordt CFK-vrij polyurethaan hardschuim aangebracht dat aan beide zijden wordt verlijmd met het verzinkte plaatstaal. De deuren kunnen in 10 standaard RAL-kleuren worden geleverd. Heeft u speciale kleurwensen, dan kan het plaatstaal voorzien worden van een natlak acrylaatcoating in een RAL-kleur naar keuze.



ISO 80 mm

Dubbelwandige sec. deuren met thermisch onderbroken stalen panelen

De energie-eisen voor industriële en commerciële gebouwen worden voortdurend aangescherpt, zowel voor de gevel als ook de voor de specificaties van de toegangsdeuren. Net zoals bij de ISO 40 en ISO 60 sectionaaldeuren zijn de panelen met polyurethaan schuim gevuld, met thermische onderbreking tussen de binnen- en buitenzijde van de panelen. Bij de ISO 80 sectionaaldeur is dit eveneens, maar met een nog hogere thermische isolatie.

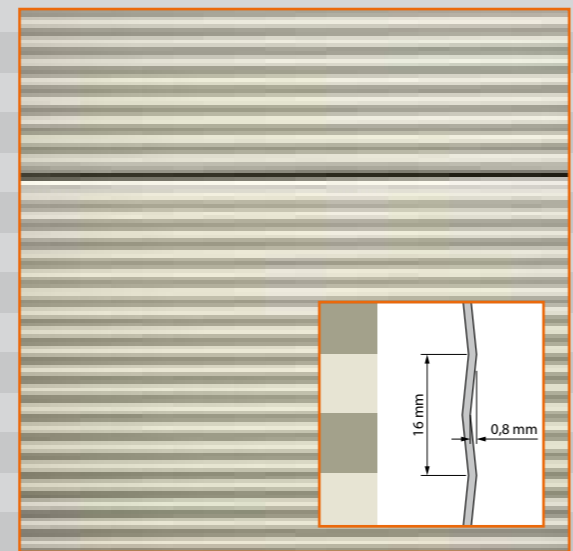

Microprofilering, de standaard, in 3 standaard kleuren zonder meerprijs.

Vloerafdichting



Voor een optimale bodemafluiting past Alpha een dubbel bodemrubber toe met naar binnen toe gebogen afdichtingen. Het gebruik van dit dubbele bodemrubber met een speciaal kunststof profiel zorgt voor een lagere thermische geleiding.



Sandwich-constructie ISO 80 paneel

Paneeldikte: 80 mm
 Isolatiewaarde: $U=0,25 \text{ W/m}^2\text{K}$
 Soortelijk gewicht PU Schuim: 40 kg/m^3

Panelen: Buitenzijde microline geprofileerd
 Binnenzijde stucco design

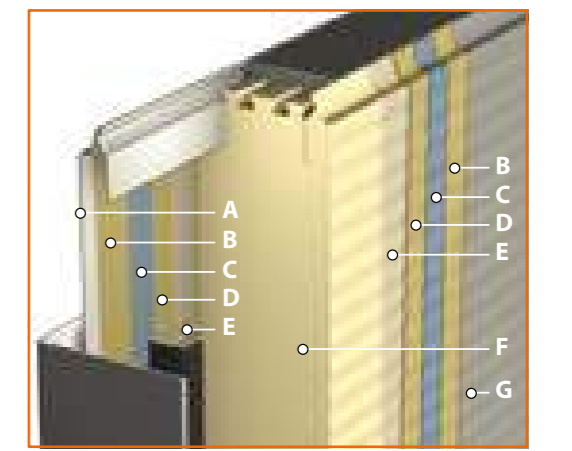

- A Laklaag: RAL 7016, 9002 en 9006 (buitenzijde)
- B Zinklaag: 275 g/m^2
- C Plaatstaal: $0,5 \text{ mm}$
- D Zinklaag: 275 g/m^2
- E Hechtlaag
- F PU hardschuim: $g=40 \text{ kg/m}^3$, CFK en H-CFK -vrij
- G Laklaag: RAL 9002 (binnenzijde)

Optimale isolatie

Met zijn optimale isolatie en een U-waarde van $0,25 \text{ W / m}^2\text{K}$, voldoet het 80 mm ISO paneel aan de behoeften van klanten om te voldoen aan de huidige energiebesparende gerichte regelgeving. De ISO 80 sectionaaldeur is bij uitstek geschikt voor koelhuizen, industriële hallen, logistieke - en distributie centra waar warmteverlies een ecologisch en economische risico met zich mee brengt en waarbij een continue temperatuur van de goederen essentieel is.



U-waarde ISO 80 mm sectionaaldeur: 5000x5000 mm: $0,49 \text{ W/m}^2\text{K}$

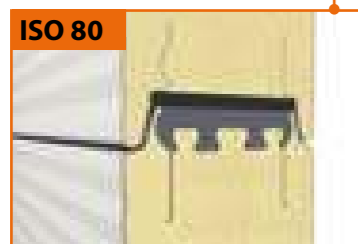
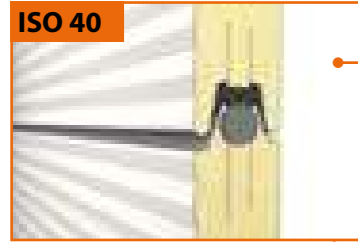

Aansluiting panelen

De aansluiting tussen de panelen van een ISO 40, ISO 60 en ISO 80 deur is wind- en waterdicht. Hier zorgt de compriband voor, een schuimrubberkoord dat tussen de panelen gemonteerd wordt. En omdat de binnenplaat van de deur niet in contact staat met de buitenplaat, ontstaat een goede isolatie.



Standaard hoekkozijn

De aansluiting van het deurblad op de verticale rails bij een standaard hoekkozijn zorgt voor een stevige en goede afdichting tussen de zijkant van de deur en het pand.

Zwaar hoekkozijn

Dit kozijn passen we toe bij deuren met een donkere kleur. Door verwarming van de zon zet de deur uit en kan in het midden tegen de bovenlatei aanlopen. Het zware hoekkozijn voorkomt dit.

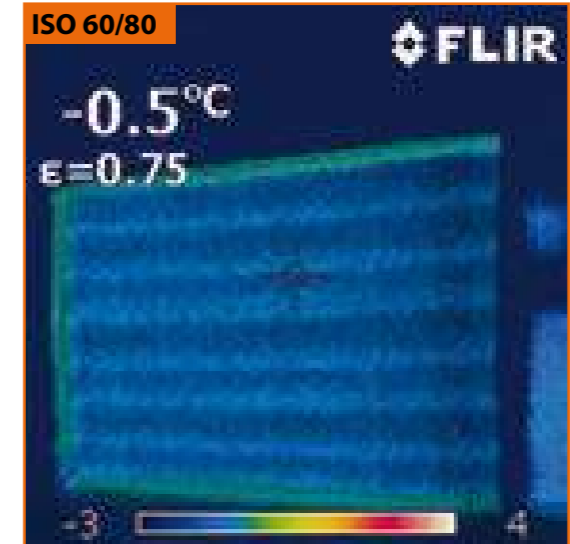

Infraroodopname

In vergelijking met de ISO 40 mm sectionaaldeur staan de ISO 60 en ISO 80 garant voor een extra hoge isolatiewaarde. Dat controleren we door infraroodopnames te maken van gemonteerde deuren. De lichte plekken op de afbeelding tonen op welke plekken van een ISO 60 deur enig energieverlies optreedt. De donkere plekken zijn goed geïsoleerd.



Windbelasting

Afhankelijk van de breedte van de deur monteert Alpha versterkingsprofielen op de deur. Deze profielen zorgen ervoor dat de deur volgens alle geldende regels en normen bestand is tegen zware windbelasting.

Bij een deurhoogte vanaf 4200 mm (ALU 40) / 5000 mm (ALU 60) heeft elk tweede paneel een profiel.

Bij een deurbreedte vanaf 5000 mm (ALU 40) / 5800 mm (ALU 60) heeft elke sectie een verstevigingsprofiel



Vloerafdichting

Voor een goede aansluiting van de deur op de vloer past Alpha een dubbel afdichtingsrubber toe. In combinatie met een hoeklijn, een waterkering die door de aannemer in het beton is gegoten, zorgt dit ervoor dat water nauwelijks naar binnen kan komen.

Standaard kleuren

Bij Alpha kunnen architecten volop spelen met design en kleur. De optische eigenschappen van het microgeprofileerde plaatstaal maken de deuren uiterst geschikt voor toepassing in moderne industriële architectuur. De Alpha Huisselectie biedt 15 veelvoorkomende kleuren, die elke deur een eigen aanzicht geven. Zonder meerkosten. Dankzij deze keuze in kleurvaste coil coatings kunnen de deuren altijd naadloos geïntegreerd worden in het huisstijlconcept van uw onderneming. Heeft u speciale wensen op het gebied van kleur? Ook dan biedt Alpha een kleurwaaier aan mogelijkheden.

Donkere kleuren moeten worden vermeden bij sectionaaldeuren, die langdurig in de zon staan, omdat hierdoor de panelen kunnen gaan doorbuigen.

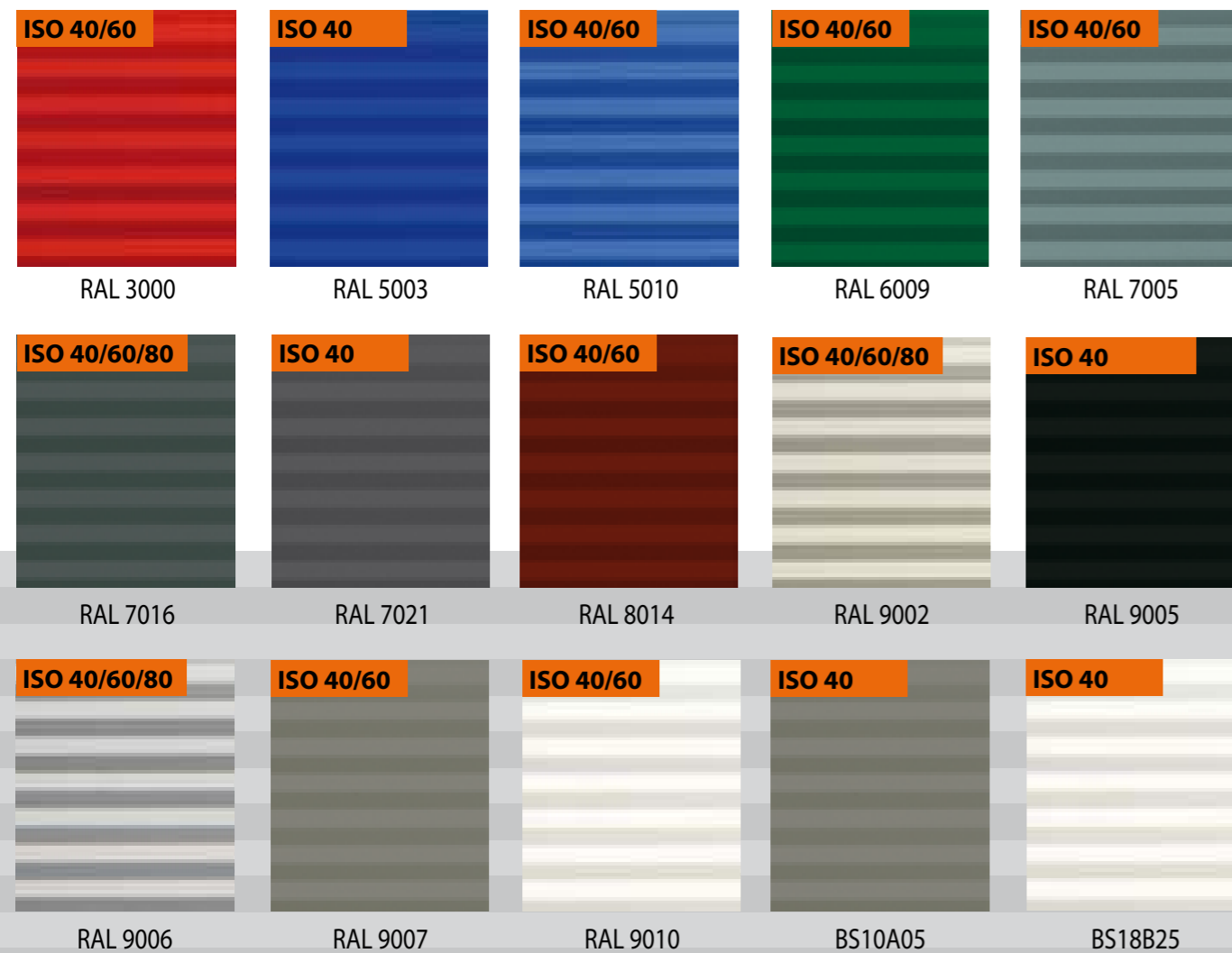

STUCCO profilering

Naast de 15 (ISO40) standaardkleuren voor microprofilering zijn 3 standaard kleuren beschikbaar van ISO40 Stucco panelen.

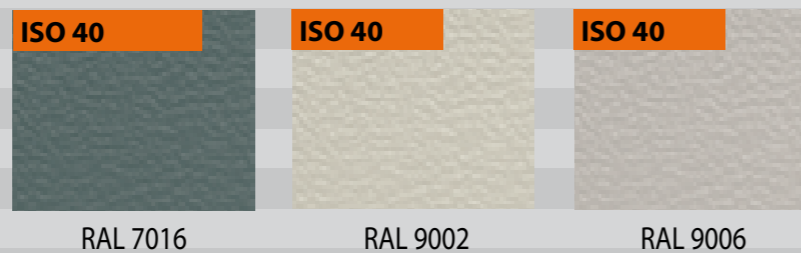

De functie van vensters ISO sectionaaldeuren kunt u voorzien van plexiglas vensters, voor een optimale lichtinval en een goed zicht. De standaard venstervormen zijn langwerpig, met rechte of afgeronde hoeken met enkelwandige of isolerende dubbelwandige beglazing. Voor extra inbraakveiligheid zijn rechthoekige ramen met afgeronde hoeken leverbaar met een beperkte hoogte. Bent u op zoek naar een eigenzinnige design-uitstraling? Kies dan voor ronde vensters of een creatief vensterpatroon.



% : De lichtdoorlatendheid van vensters

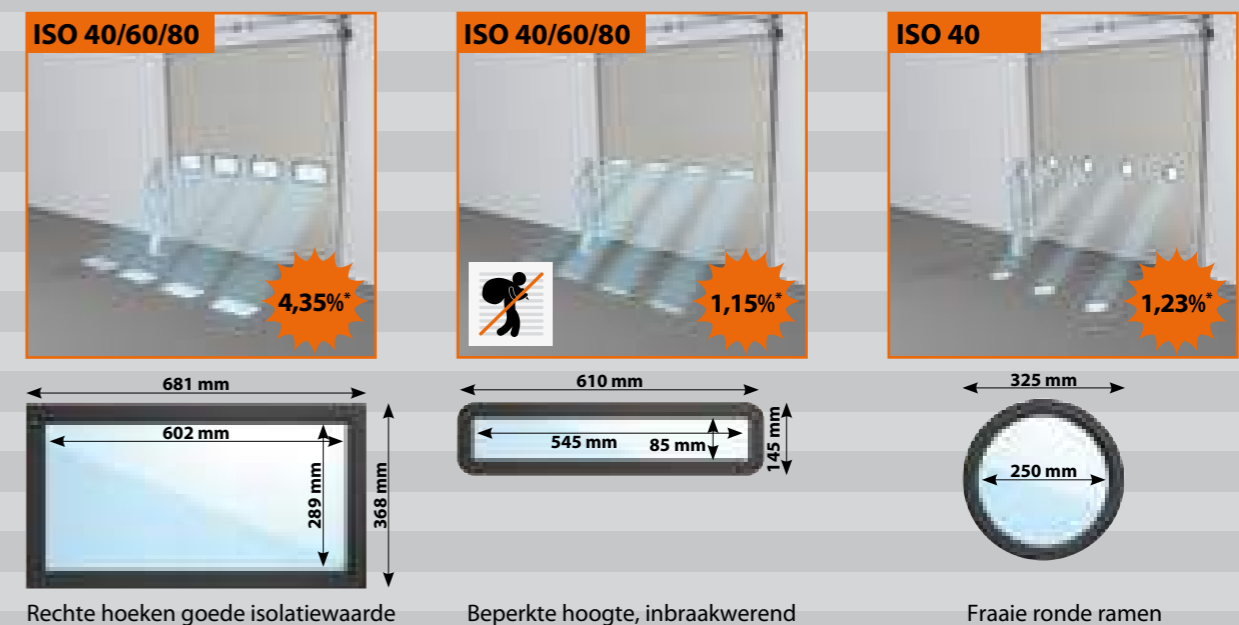



ALU 40 mm

Als licht en zicht belangrijk zijn

In industriële omgevingen waar licht en zicht belangrijk zijn, bewijst de Alpha ALU 40 mm sectionaaldeur zijn kracht. Het deurblad van de ALU deur wordt opgebouwd uit meerdere secties. Door het toepassen van speciaal gedimensioneerde aluminium profielen kunnen raamwerkconstructies worden vervaardigd met een uitgebreid scala aan veldvullingen. Combineer ramen met aluminium cassettepanelen en kies voor lichtdoorlatend, gekleurd, isolerend of luchtdoorlatend. Vrijwel alles is mogelijk.

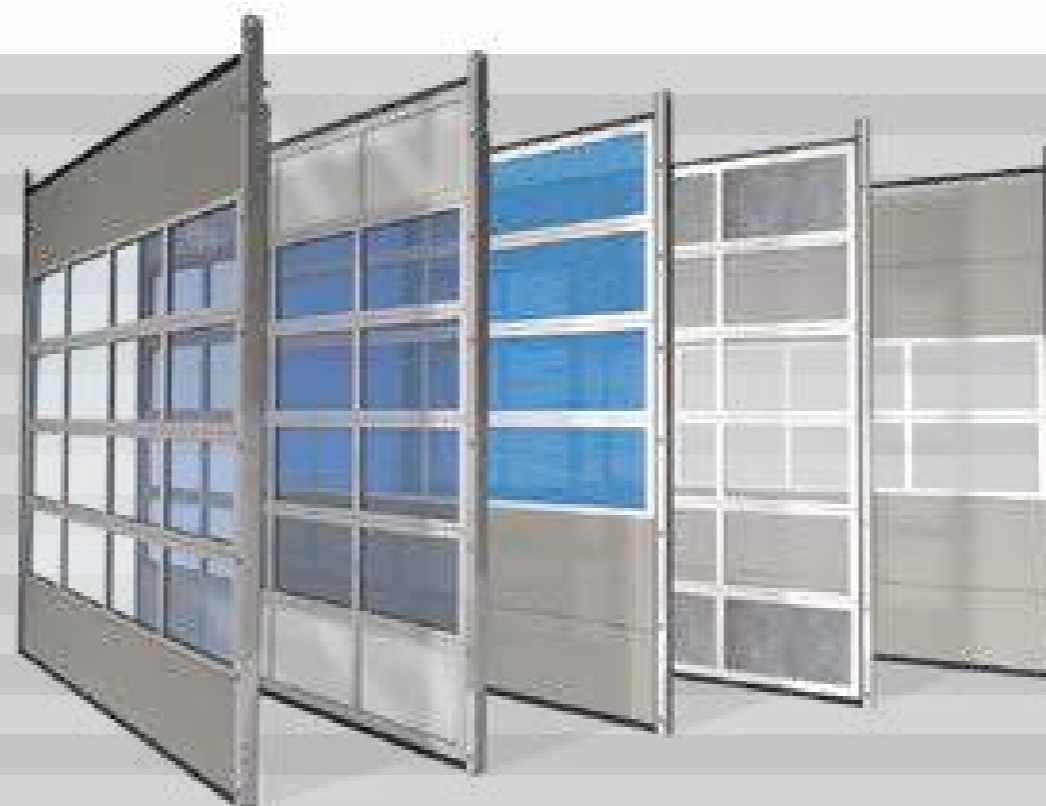

U-waarde ALU 40 mm sectionaaldeur: 5000x5000 mm: 3,87 W/m²K

Spelen met ramen

ALU 40 mm sectionaaldeuren kunnen naar wens worden voorzien van een breed scala aan kunststof ramen in tal van kwaliteiten, isolatiewaardes, kleuren en structuren. Kies voor gekleurd glas of kanaalplaten, speel met vlakverdelingen en combineer ISO panelen met de ALU secties voor een optimaal effect. Vooral als er in uw pand gewerkt wordt en er veel licht nodig is, maar ook de uitstraling belangrijk is, dan biedt de ALU 40 deur volop ontwerp- en toepassingsmogelijkheden.



ALU 60 mm



De innovatieve, extra isolerende sectionaaldeur

De ALU 60 mm sectionaaldeur is een eigentijdse innovatie die uitblinkt in vorm, functie en montagegemak. De ALU sectionaaldeur met een dikte van 60 mm wordt standaard geleverd met drievoudige beglazing en garandeert uitstekende warmte-isolerende, condenswerende en geluiddempende eigenschappen. Ideaal in ruimtes waar licht, zicht en een constant binnenklimaat belangrijk is.



Speciale isolatieprofielen

De ALU 60 deur is anderhalf maal zo dik als een ALU 40 deur en opgebouwd uit twee aluminium profielen, die thermisch ontkoppeld zijn door speciale isolatieprofielen. De deur kent dan ook een zeer lage u-waarde, ook al is hij voorzien van beglazing. De ALU 60 mm sectionaaldeur komt vooral tot zijn recht in industriële omgevingen waar lichtinval belangrijk is, maar ook een goede isolatie en optimale energiebesparing.

U-waarde ALU 60 mm sectionaaldeur: 5000x5000 mm: 2,38 W/m²K, bij drievoudige beglazing



Panoramadeur 40 / 60 mm

Optimale doorkijk, zonder verticale profielen

De Panoramadeur is een ALU deur die naar wens in de 40 mm of 60 mm variant leverbaar is. Bijzonder aan deze deur is dat de panelen **geen verticale tussenstijlen** hebben waardoor een breed glasbeeld gerealiseerd kan worden. Het hoogwaardige plexiglas is extra sterk en extra dik, vervormt nauwelijks en oogt optisch als echt glas, ook al is het kunststof. Dit zorgt voor een natuurlijke spiegeling van de raampartijen en een fraai uiterlijk.



ALU 40



Panoramadeur 40 mm
Dubbel Plexiglas
Optical 20 mm
(4-12-4 mm)

U-waarde
Panoramadeur 40:
4000x4000 mm:
3,87 W/m²K

ALU 60



Panoramadeur 60 mm
Drievoudig Plexiglas
Optical 40 mm
(4-14,75-2,5-14,75-4 mm)

U-waarde
Panoramadeur 60:
4000x4000 mm:
2,43 W/m²K

Plexiglas Optical

De Panoramadeur is leverbaar in een breedte van maximaal 4000 mm en een hoogte van maximaal 4500 mm. Vooral in omgevingen waar een aansprekend uiterlijk van het pand belangrijk is, net als licht en zicht in de hal, komt de Panoramadeur perfect tot zijn recht. Bijzonder aan het toegepaste hoogwaardige 'Plexiglas optical' is, dat het de looks van echte beglazing heeft, gecombineerd met de veiligheid van kunststof. De Plexiglas Optical ramen zijn leverbaar in 20 mm dubbele beglazing en in 40 mm drievoudige beglazing.

ALU 40/60



Optimale krasbestendigheid

– de doorkijk blijft gewaarborgd



ALU 40

Aansluiting secties

De aansluiting tussen de secties van een ALU 40 deur is wind- en waterdicht. Hier zorgt het EPDM afdichtingsrubber voor.



ALU 40

Aluminium glaslatten

Aluminium glaslatten zorgen ook bij grote temperatuurfuctuaties voor een nette aansluiting en een hoogwaardige uitstraling.



ALU 40/60

Windbelasting

Afhankelijk van de breedte wordt de ALU deur uitgevoerd met geïntegreerde versterkingsprofielen uit één stuk. Deze profielen zorgen ervoor dat de deur bestand is tegen zware windbelasting. Afhankelijk van de deurconfiguratie kiezen we voor dickere en/of hogere profielen. Bij een deur vanaf 4200 mm (ALU 40) / 5000 mm (ALU 60) heeft elk tweede paneel een profiel. Bij een deurbreedte vanaf 5000 mm (ALU 40) / 5800 mm (ALU 60) heeft elke sectie een versterkingsprofiel

Condensvorming

Op een standaard ALU 40 deur zal bij een koude buitentemperatuur en een hoge luchtvochtigheid in de hal al gauw condens verschijnen op de binnenzijde van de deur. Vocht slaat namelijk neer op het koudste oppervlak in de ruimte: de deur. Wilt u geen condensvorming op de binnenzijde van uw ALU deur, kies dan voor de ALU 60. Omdat deze deur is uitgerust met speciale isolatieprofielen, krijgt condensvorming op de deur geen kans. Ook al is de luchtvochtigheid in de ruimte hoog.



ALU 60

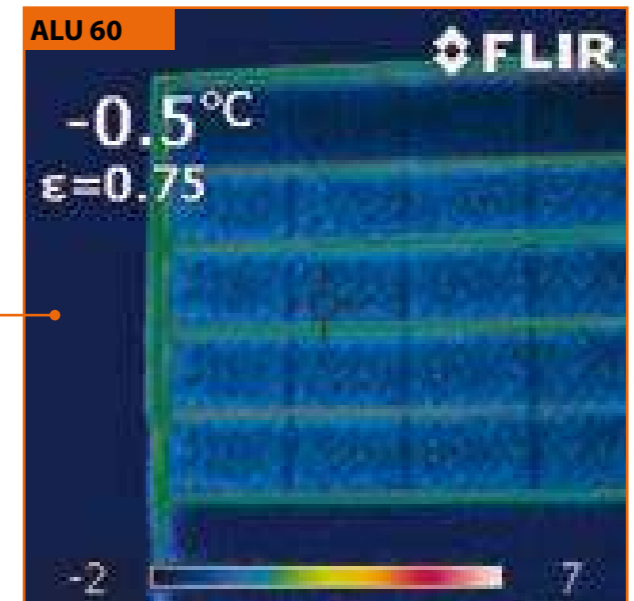

ALU 60

Infraroodopname

De ALU 60 staat garant voor een extra hoge isolatiewaarde. De lichte plekken op de afbeelding tonen waar enig energieverlies optreedt. De donkere plekken zijn goed geïsoleerd.

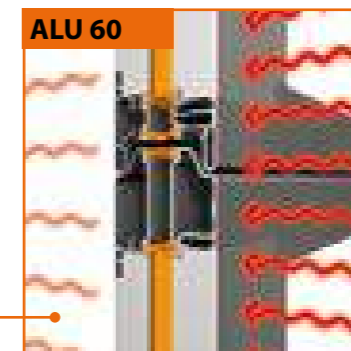

ALU 60

Aansluiting secties

De aansluiting tussen de secties van een ALU 60 deur is wind- en waterdicht. De warmtetransmissie wordt gestopt door de speciale isolatieprofielen.



ALU 60

Drievoudige kunststof beglazing

De ALU 60 deur wordt standaard uitgerust met drievoudige ramen voor een extra goede isolatiewaarde. De ramen worden geplaatst in een thermisch ontkoppelde isolatieprofielen.



ALU 60

Ook een dubbele kunststof beglazing is leverbaar. Deze optie kent echter een lagere isolatiewaarde.

ALU 40/60 Venstervarianten

Aluminium glaslatten

Als een van de weinigen in de branche past Alpha standaard aluminium geanodiseerde glaslatten toe. Vaak zult u zien dat het glas wordt vastgezet met een zwarte kunststof lat. Dat is niet alleen minder fraai en minder duurzaam, maar heeft ook als nadeel dat het een andere uitzettingscoëfficiënt heeft dan aluminium. Bij warm weer zal het kunststof eerder uitzetten waardoor de glaslat bol gaat staan. Daar hebben onze aluminium glaslatten geen last van. Bijkomend voordeel is, dat ook de glaslatten in de kleur geleverd kunnen worden die u wenst.



Verschillende vullingen

Alpha biedt onbegrensde mogelijkheden als het gaat om het toepassen van beglazingen in ALU deuren. De ramen zijn leverbaar in tal van kwaliteiten, kleuren, transparantiepercentages en uitvoeringen en dat geeft de architect volop ruimte om te spelen met het design van uw ALU deuren. Kies voor enkelwandig acrylaat of 4 mm hardglas. Voor dubbelwandig acrylaat of structuurglas. Voor enkelwandig geperforeerd met luchtopeningen of slagvast kunststof... wat is eigenlijk niet mogelijk?



Combineren met kleuren

De ALU deur wordt standaard geleverd in blank geanodiseerd aluminium. Dat betekent echter niet, dat u niet met kleur zou kunnen werken. Ook het aluminium kan naar wens in nat lak worden gespoten in een kleur naar wens. En door het aluminium te combineren met Rodeca beglazingen of ISO panelen in één van 10 kleuren uit de Alpha huiscollectie, krijgt u er 1001 ontwerpmogelijkheden bij.



ALU 40 Dubbelwandig vulling transparant (20 mm) in: Acrylaat, Polycarbonaat, Structuurglas, 4 mm Hardglas (lichtdoorlaat 100%)	ALU 40 Dubbelwandig vulling gekleurd smoke (20 mm) in: Acrylaat, Polycarbonaat, (lichtdoorlaat 14.5%)	ALU 40 Dubbelwandig vulling gekleurd antraciet (20 mm) in: Acrylaat, Polycarbonaat, (lichtdoorlaat 53%)	ALU 40 Dubbelwandig vulling gekleurd bruin (20 mm) in: Acrylaat, Polycarbonaat, (lichtdoorlaat 52%)	ALU 40 Dubbelwandig vulling gekleurd melkwit (20 mm) in: Acrylaat, Polycarbonaat, (lichtdoorlaat 20%)	ALU 60 Dubbelwandig transparante vulling (40 mm) in: Acrylaat, Polycarbonaat, Plexiglas-Optical (lichtdoorlaat 100%)
buitenzijde gekleurd, binnenzijde transparant					
ALU 60 Drievoudige transparante vulling (40 mm) in: Plexiglas Optical (lichtdoorlaat 100%)	ALU 80 Viervoudige transparante vulling (60 mm) in: Plexiglas Optical (lichtdoorlaat 100%)	ALU 40 5 Kamer Polycarbonaat kanaalplaat (20 mm) transparant (lichtdoorlaat 63%)	ALU 40 (20 mm) opaal getint (lichtdoorlaat 42%)	ALU 40 Dubbelwandig gedeeltelijk transparante vulling (20 mm) in: Structuurglas (SAN) (lichtdoorlaat 80%)	ALU 60 (40 mm) in: Structuurglas (SAN) (lichtdoorlaat 80%)
ALU 40 Enkelwandige geperforeerde ALU plaat (2 mm) ronde perforatie (lichtdoorlaat 40%)	ALU 40 (2 mm) vierkante perforatie (lichtdoorlaat 70%)	ALU 40 Dubbelwandige gesloten sandwich vulling (20 mm), buiten met gladde plaat en binnen met stucco design	ALU 60 (40 mm), buiten met gladde plaat en binnen met stucco design	ALU 40 Dubbelwandige gesloten sandwich vulling (20 mm), binnen en buiten met stucco design	ALU 60 (40 mm), binnen en buiten met stucco design

Railsystemen

Modulair montagegemak van hoge kwaliteit

De railsystemen van Alpha zijn modulair opgebouwd en zoveel mogelijk vooraf al geassembleerd. De railsystemen zijn toepasbaar voor zowel ISO en ALU deuren als de Panoramadeur. Gecertificeerde kwaliteit en duurzaamheid staan steeds centraal bij de ontwikkeling en assemblage van de railsystemen en veerpakketten.



Veerbuffer

De robuust gemonteerde veerbuffer zorgt ervoor dat de deur in horizontale positie een eerste zetje krijgt om te kunnen zakken. De lengte van de veerbuffer is afhankelijk van de deurconfiguratie.



Vloerplaatje

Het vloerplaatje zorgt voor de juiste aansluiting van de rail op de vloer. Het plaatje fungeert in combinatie met het afstandsprofiel voor de juiste afstand tussen de geleiders.



M8 boutverbindingen

De standaardverbindingen tussen de plaatwerkonderdelen en railprofielen worden altijd gemaakt middels M8 boutverbindingen. In combinatie met de zorgvuldig voorgeassembleerde componenten resulteert dat in een korte montagetijd.



Kabelpositie

Dankzij de modulaire opbouw van onze railsystemen en plaatwerkonderdelen kunnen we altijd zorgen voor een ideale kabelpositie ten opzichte van de verticale rails. Dit zorgt voor optimale veiligheid en bedrijfszekerheid.



Veiligheidslooprail

De veiligheidslooprail zorgt ervoor dat de wieltjes niet uit de rail kunnen lopen. Voor extra veiligheid zit de kabel veilig ingekapseld in de constructie.

Bijzonderheden railsysteem

ALU 40



Topafdichting

Het bovenpaneel van de ALU 40 deur wordt voorzien van een afdichtingsrubber dat zorgt voor extra isolatie en een optimale aansluiting met de bovenlatei. De deur kiert dus niet waardoor er geen energie verloren kan gaan.

ALU 60



Topafdichting

Het bovenpaneel van de ALU 60 deur wordt voorzien van dubbele EPDM afdichtingsrubbers die zorgen voor extra isolatie en een optimale aansluiting met de bovenlatei. De deur kiert dus niet waardoor er nauwelijks energie verloren kan gaan.

ALU 40/60



Enkel zijscharnier

Alpha past enkele zijscharnieren toe bij deuren tot een dagbreedte van 5 meter. Het is een robuuste constructie die zorgt voor een mooie loop van de deur en een goede afdichting.

ALU 40/60



Dubbele zijscharnier

Alpha past dubbele zijscharnieren toe bij deuren vanaf een dagbreedte van 5 meter. Dit zorgt ervoor dat ook zwaardere deuren mooi lopen.

ALU 40



Vloerafdichting

Voor een goede aansluiting van de deur op de vloer past Alpha een afdichtingsrubber toe. In combinatie met een hoeklijn, een waterkering die door de aannemer in het beton is gegoten, zorgt dit ervoor dat water nauwelijks binnen kan komen.

ALU 60



Vloerafdichting

Voor een goede aansluiting van de deur op de vloer past Alpha een dubbel afdichtingsrubber toe. In combinatie met een hoeklijn, een waterkering die door de aannemer in het beton is gegoten, zorgt dit ervoor dat water nauwelijks naar binnen kan komen.

ALU 40

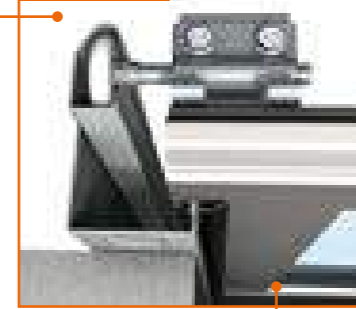

Standaard hoekkozijn

De aansluiting van het deurblad op de verticale rails bij een standaard hoekkozijn zorgt voor een stevige en goede afdichting tussen de zijkant van de deur en het pand.

ALU 60

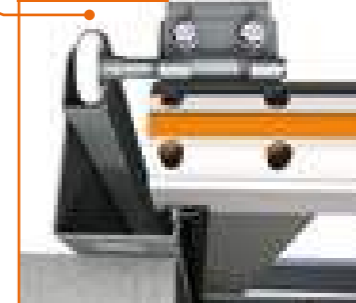

ALU 40



Zwaar hoekkozijn

Dit kozijn passen we toe bij deuren met een donkere kleur. Door verwarming van de zon zet de deur uit en kan in het midden tegen de bovenlatei aanlopen. Het zware hoekkozijn voorkomt dit.

ALU 60



Overzicht railsystemen

De railsystemen van Alpha zorgen voor dat een deur gemonteerd kan worden in een gebouw. Daarbij zijn we altijd afhankelijk van de beschikbare inbouwruimte en de bouwkundige mogelijkheden. Vandaar dat Alpha verschillende railvarianten levert die op maat kunnen worden gemaakt voor elk denkbare situatie.

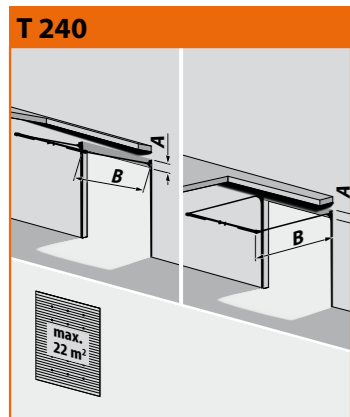

T 240
Laaginbouw railsysteem, binnenliggende kabels + stalen draagprofiel

A= 240 mm
B= daghoogte + 1.000 mm
Breedte max. 6.500 mm

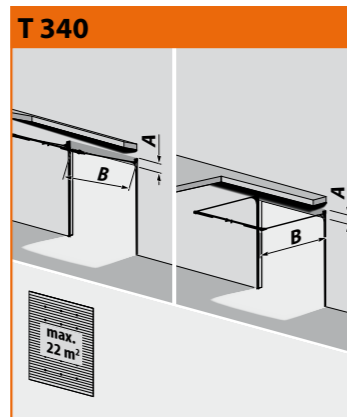

T 340
Normaal railsysteem, verenpakket achter + stalen draagprofiel

A= 340 mm
B= daghoogte + 750 mm
Breedte max. 6.500 mm

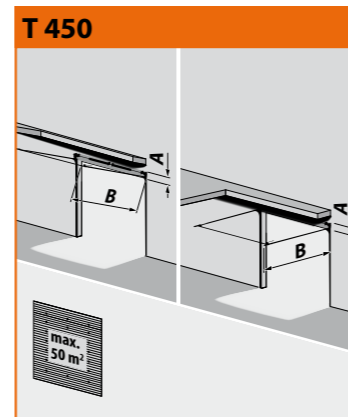

T 450
Normaal railsysteem (standaard)

A = 430-510 mm
B= daghoogte + 650 mm



T 500
Verticaal railsysteem

A= daghoogte + 560 mm

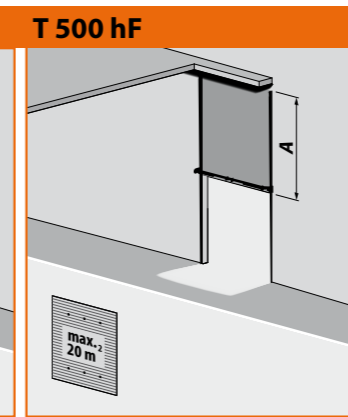

T 500 hF
Verticaal railsysteem met laagliggende veeras + stalen draagprofiel

A= daghoogte + 400 mm,
Breedte max. 4.500 mm

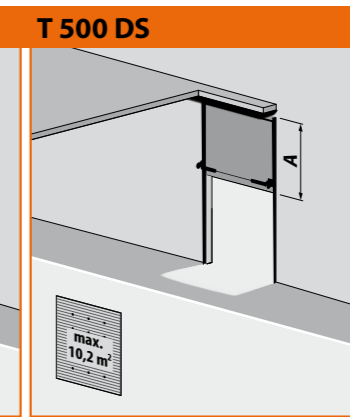

T 500 DS
Verticaal railsysteem met laagliggende veeras

A= daghoogte + 400 mm
Breedte max. 3.200 mm
Hoogte max. 3.200 mm

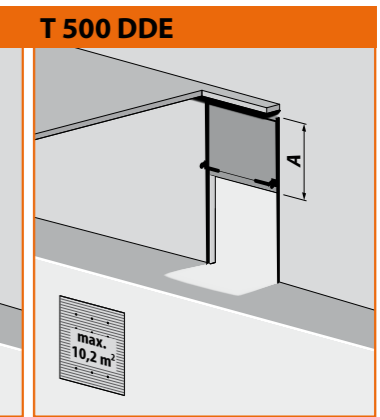

T 500 DDE
Veerloze verhoogd railsysteem

A= daghoogte + 400 mm
Breedte max. 3.200 mm
Hoogte max. 3.200 mm



T 400
Verhoogd railsysteem

A= heffing + 400 mm
B= daghoogte - heffing + 600 mm

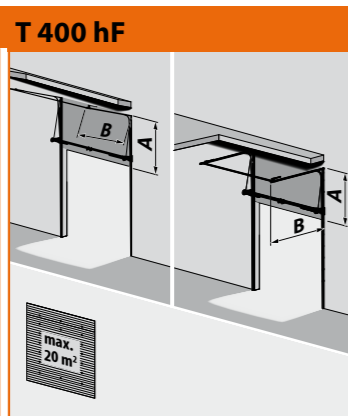

T 400 hF
Verhoogd railsysteem met laagliggende veeras + stalen draagprofiel

A= heffing + 200 mm,
B= daghoogte - heffing + 600 mm
Breedte max. 4.500 mm
Heffing min. 1.450 mm

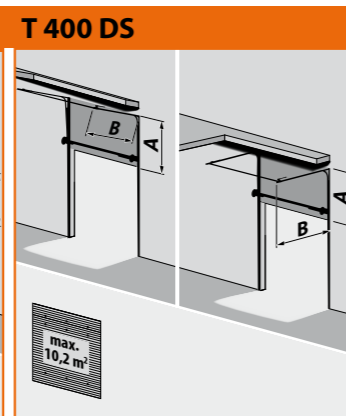

T 400 DS
Verhoogd railsysteem met laagliggende veeras

A= heffing + 200 mm
B= daghoogte - heffing + 600 mm
Breedte max. 3.200 mm
Hoogte max. 3.200 mm
Heffing min. 1.700 mm

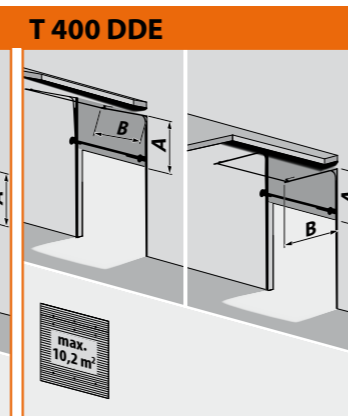

T 400 DDE
Veerloze verhoogd railsysteem

A= heffing + 200 mm
B= daghoogte - heffing + 600 mm
Breedte max. 3.200 mm
Hoogte max. 3.200 mm
Heffing min. 1.700 mm

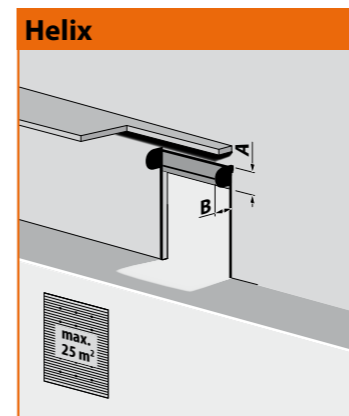

Helix
Helix spiraal

A= 1100 mm
B= 1200 mm
Breedte max. 5000 mm
Hoogte: min. 2500 mm
max. 5000 mm

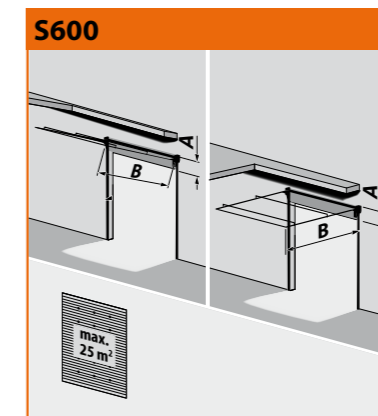

Helix S600
Horizontaal railsysteem

A= 600 mm
B= daghoogte + 265 mm
Breedte max. 5000 mm

Aandrijving

Bedieningsvormen

Voor de aandrijving van de sectionaal-deur biedt Alpha verschillende bedieningsvormen.

Bij een laag frequent gebruik zult u een eenvoudig, handbediend systeem kiezen. Bij hoog frequent gebruik juist voor een elektrisch aangedreven deur met impulsbediening. Afhankelijk van de deurconfiguratie en uw wensen is er altijd een bedieningsvorm die bij u past. Al onze aandrijvings- en bedieningsvormen voldoen aan de Europese norm EN-13241.

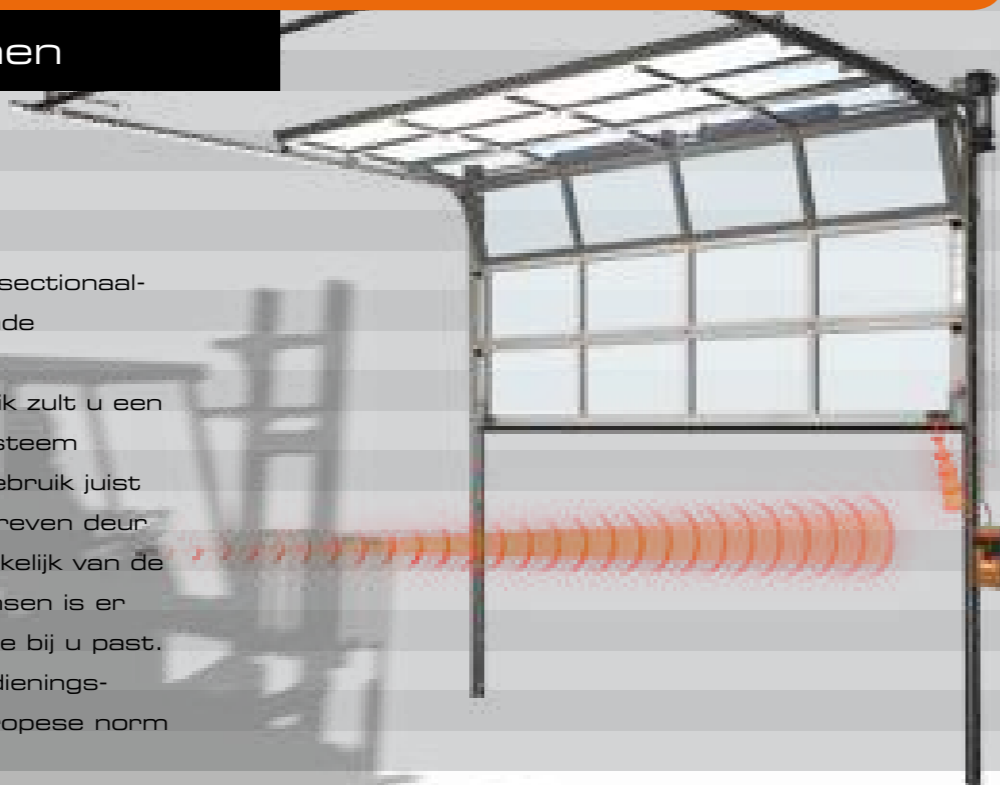

Trekkoord - handbediend

Is de deur niet groter dan 16 m² en gebruikt u hem maar sporadisch? Kies dan voor trekkoordbediening. Het systeem vraagt wel een lichamelijke inspanning (overbrengingsverhouding 1:1). De kans bestaat dat de deur niet geheel of onvoldoende opent, wat schade tot gevolg kan hebben.



Kettinghaspel - handbediend

De kettinghaspelbediening vraagt minder lichamelijke inspanning dan de trekkoordbediening (overbrengingsverhouding 1:4). Het systeem - geschikt voor sectionaaldeuren tot 30 m² - zorgt ervoor dat de deur wél in de bovenste eindpositie kan worden gefixeerd.



Dodemans - elektrisch

Dit systeem is een goede keuze bij een lage bedieningsfrequentie. Het openen van de deur gebeurt met 1 druk op de knop. Tijdens het sluiten moet de knop echter vastgehouden worden. Op die manier kan degene die de deur bedient in de gaten houden of er zich bij het sluiten geen gevaarlijke situaties voordoen.



Impuls - elektrisch

Gaan de deuren hoogfrequent open en dicht? Kies dan voor impuls. Tijdens het openen en sluiten loopt de deur automatisch naar de elektronisch instelbare eindpositie. Daarbij hoeft de knop niet ingedrukt te blijven. In de onderafdichting van de deur is een obstakeldetectiesysteem opgenomen.



Impuls met afstandsbediening

Het impulssysteem is ook uitermate geschikt voor besturing op afstand. Hiermee kan aanzienlijke tijdswinst behaald worden. De heftruckchauffeur kan immers op zijn voertuig blijven zitten en de deur al op afstand openen en sluiten. Bij deze optie wordt de deur extra uitgerust met een stationaire fotocelbeveiliging.



Impuls met afstandsbediening en snelloopmotor

Opent en sluit de deur frequent, kies dan voor dit systeem. Dankzij het hoge toerental opent de deur extra snel en daarmee bespaart u energie. Het sluiten gebeurt op normale snelheid. Deuren met impulsbediening kunnen ook worden uitgerust met een variabele snelheidsregeling.

Bedieningselementen op besturingskast

Voor de bediening van uw sectionaaldeuren biedt Alpha een ruime keus in hoogwaardige bedieningselementen die kunnen worden ingebouwd in de besturingskast van het deursysteem. Daarnaast kunnen tal van elementen ook op bijvoorbeeld de binnen- of buitenmuur of een zuil gemonteerd worden. U moet daarbij denken aan veiligheidsvoorzieningen, schakelaars, afstandsbedieningen, zwaailichten en meer.



Motor met noodketting

Alle aandrijfsystemen zijn standaard uitgerust met een mechanische noodbediening op de reductiekast van de elektromotor. Hierdoor kan de sectionaaldeur ook bij stroomuitval worden geopend. De functie moet handmatig worden in- en uitgeschakeld met behulp van schakelkoorden. De reductiekast kan vervolgens met behulp van de ketting worden aangedreven.



Motor met ontkoppeling

Een aandrijving met ontkoppelinrichting is ook mogelijk. De reductiekast wordt dan met behulp van kabels losgekoppeld van de veeras. De sectionaaldeur kan dan bij storingen sneller met de hand worden geopend. Natuurlijk is een sectionaaldeur met ontkoppelinrichting uitgerust met een veerbreukbeveiliging.



Hoofdschakelaar met hangslot

Wordt er service uitgevoerd aan het deursysteem, dan kan met de hoofdschakelaar de stroom worden uitgeschakeld. Door deze schakelaar extra te beveiligen met een hangslot, kunnen derden de stroom niet per ongeluk weer inschakelen tijdens het servicen.



Sleutelschakelaar

Met de sleutelschakelaar stelt u de besturingskast buiten gebruik, ter voorkoming van het onbevoegd bedienen van de deur. Alleen bevoegde personen hebben een sleutel waarmee, na inschakeling, de deur bediend kan worden.



2 standenschakelaar

Met deze schakelaar kunt u twee standen instellen. Bij één keer drukken opent de deur bijvoorbeeld op manshoogte. Bij twee keer drukken opent de deur volledig. Deze optie is ideaal als u energie wilt besparen en de deur niet altijd helemaal geopend hoeft te worden.



Noodstop

Als lokale, nationale of internationale wetgeving voorschrijft dat een elektrische sluitende of openende sectionaaldeur met een noodknop stopgezet moet kunnen worden, biedt Alpha de mogelijkheid een noodstop in te bouwen op de besturingskast.



Draadloze communicatie

Gewoonlijk zijn besturingskast en de aansluitkast op het deurblad met een flexibele spiraalkabel met elkaar verbonden. De kabel kan overlast geven en beschadigd raken. Alpha levert daarom aansluitkastjes, voorzien van batterij, die signalen zoals detectievoorzieningen, radiografisch aan de besturingskast doorgeven.



Extra bedieningstableau

Als een deur vanuit meerdere ruimtes bedienbaar moet zijn, of voor bediening op afstand, zoals vanuit een portiersloge, is een extra bedieningstableau de oplossing. Alle knoppen die op de standaard bedieningskast zitten, zijn ook aanwezig op dit handige 'Op-stop-neer-kastje'.



Verkeerslichten en zwaailampen

Voor het voorkomen van letsel aan personen en schade aan de sectionaaldeuren en goederen worden verkeerslichten en zwaailampen aan beide zijden van de deur toegepast. Zwaailampen waarschuwen personen en gaan aan voordat een deur opent. Verkeerslichten regelen het verkeer en voorkomen schade aan deuren.



Sleutelschakelaar

Met een losse sleutelschakelaar, die op de buitenmuur kan worden aangebracht, kan de deur bediend worden. Er zijn twee varianten, de inbouwversie die veelal bij nieuwbouw wordt toegepast en de opbouwversie, die bij renovatie zonder hak- en breekwerk naderhand kan worden aangebracht.



Elektrisch code-paneel

Om een deuropening 24/7 toegankelijk te maken, kan een deur bediend worden met een codepaneel. Dit is met name een praktische oplossing voor het dag- en nacht toegankelijk houden van afgeschermd afhaal- of leveringspunten voor transport- en koeriersbedrijven.



Trekschakelaar

Met de trekschakelaar kan de deur, zonder dat de chauffeur hoeft af te stappen, vanaf de heftruck bediend worden. Het is de oplossing als er veel personeel is en u niet iedereen een handzender voor de deur wilt geven. De trekschakelaar wordt vaak aan een galg gemonteerd, enkele meters vóór of achter de deur.



Afstandsbediening

Standaard heeft Alpha al een ontvanger in de bedieningskast van uw deur opgenomen. Het deursysteem is dus eenvoudig te upgraden naar een systeem met afstandsbediening. U heeft daarbij een keuze uit 1-, 2- of 4-kanaals handzenders, waarmee vier verschillende deuren te bedienen zijn.





Veiligheid is belangrijk bij het gebruiken van verticaal bewegende, vaak zware sectionaaldeuren. Vandaar dat Alpha mechanische en elektrische veiligheidssystemen biedt, die voorkomen dat de deur mensen, voertuigen of obstakels raakt met persoonlijk letsel tot gevolg of waardoor deuren en/of goederen beschadigd kunnen raken. Het overmatig beveiligen van een sectionaaldeur is echter vaak onnodig en kan nadelig zijn. Het vereist bijvoorbeeld extra inbouw- en gebruiksruimte, onderdelen kunnen elkaar in de weg zitten of zelfs beschadigen. Alpha adviseert dan ook dat u zich primair houdt aan de voorschriften die worden gesteld. Wij zorgen vervolgens voor optimale beveiligingssystemen die door TüV Nord zijn gecertificeerd en voldoen aan de strengste eisen en normen.



Veerbreukbeveiliging

De Europese norm EN-13241 schrijft voor dat een sectionaaldeur nooit een ongecontroleerde valbeweging mag maken. Een handbediende sectionaaldeur moet daarom standaard worden voorzien van een veerbreuk-beveiliging. Deze beveiliging blokkeert de veeras bij een veerbreuk en voorkomt dat de deur een ongecontroleerde valbeveiliging maakt.

Bij een sectionaaldeur met een aandrijving wordt de functie van de veerbreukbeveiliging overgenomen door een zelfremmende tandwielkast (hier is dus geen veerbreukbeveiliging nodig), alleen wanneer er wordt gekozen voor een motor met ont koppeling moet er een veerbreuk-beveiliging worden toegepast.

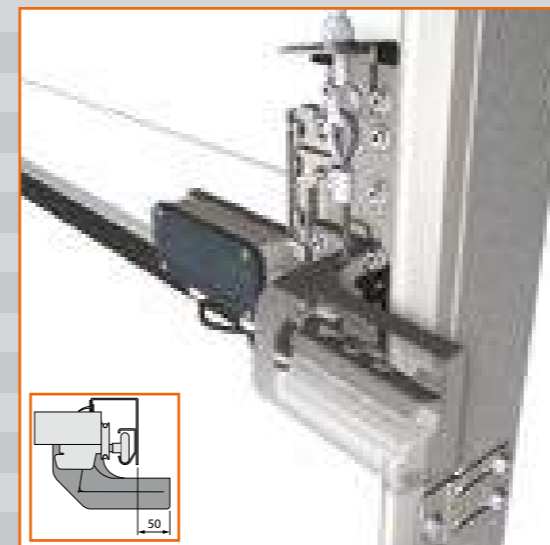

Kabelbreukbeveiliging

De TÜV heeft bepaald dat de breekbelasting van de beide hefkabels het zesvoudige moet zijn van het gewicht van het uitgebalanceerde deurbladgewicht. Voldoen de hefkabels aan deze breekbelasting, dan is een kabelbreukbeveiliging niet noodzakelijk. Kan deze veiligheidsmarge niet kan worden gegarandeerd, dan wordt een deur standaard voorzien van een kabelbreukbeveiliging.

Deze beveiliging zal bij kabelbreuk vangmessen in de geleiding slaan om zo een ongecontroleerde sluitbeweging te voorkomen. Bij het toepassen van een kabelbreukbeveiliging is een extra ruimte naast de rail vereist van 50 mm.

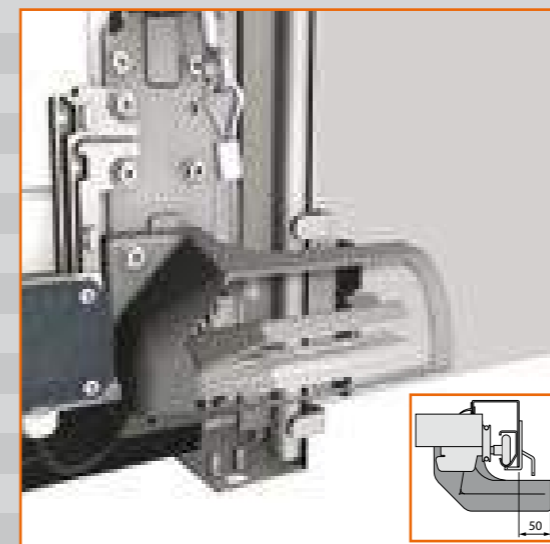

Optilbeveiliging

Omdat een sectionaaldeur aan flexibele kabels is opgehangen, is een niet-vergrendelde deur optilbaar. De optilbeveiliging, speciaal voor lichte elektrisch aangedreven deuren, voorkomt dit. Dit type deuren is zonder een optilbeveiliging namelijk enigszins inbraakgevoelig. Handbediende deuren worden standaard voorzien van een veerbelaste mechanische schuifgrendel met een vergrendeling in de rails. Bij het toepassen van een optilbeveiliging is een extra ruimte naast de rail vereist van 50 mm.



Slappe kabelbeveiliging

Deze beveiliging wordt op beide hefkabels gemonteerd en schakelt de elektromotor direct uit als een van de hefkabels breekt of slap gaat hangen.



Standaard onderloopbeveiliging

De onderloopbeveiliging is met een zender en ontvanger geïntegreerd in het afdichtings-rubber van de deur. Wordt de signaaloverdracht door iets of iemand onderbroken, dan stopt de deur en keert terug. De maximale contactdruk met het rubber bedraagt 40 kg. Kunnen producten die druk niet verdragen kies dan de voorlopende onderloopbeveiliging.



Voorlopende onderloopbeveiliging

Bij deze optie loopt de onderloopbeveiliging 8 cm voor op de deur. Nadert de onderkant van de deur een obstakel, dan wordt er direct een signaal aan de motor gegeven en stopt de deurbeweging, waarna de deur weer omhoog beweegt. Deze beveiliging werkt dus zonder contact te maken met personen, goederen of transportmiddelen.



Stationaire fotocelbeveiliging

Een fotocelbeveiliging is verplicht bij een motor met impulsbesturing, waarbij de gebruiker de deuropening tijdens de bediening van de deur niet kan zien. Er zijn twee typen: een uitvoering met een zender en reflector en een uitvoering met een zender en ontvanger. In beide systemen zit op de rail aan de besturingskastzijde een zender, op de



tegenoverliggende rail zit een reflector of ontvanger. Wordt de straal tussen de zender en reflector / ontvanger door een object onderbroken, dan wordt een signaal aan de motor gegeven om te stoppen en de beweging om te keren. Het reflectorsysteem is wel gevoelig voor vervuiling door stof en vocht; de uitvoering met een ontvanger is dat niet.

Loop- en zijdeuren 40 / 60 mm

Voor het scheiden van personen en goederen



In een ALU of ISO deur van Alpha kan een loopdeur worden geïntegreerd. Wij adviseren echter om, indien mogelijk, het verkeer van personen en goederen te scheiden. Dat wil zeggen, een vaste loopdeur in de gevel, los van de sectionaaldeur, of een vaste loopdeur direct naast de sectionaaldeur. De loopdeur kan in de sectionaaldeur worden geïntegreerd, het komt echter de deur stabiliteit niet ten goede. Daarnaast zijn er beperkingen in breedte, hoogte en dorpelhoogte van de loopdeur, waardoor de loopdeur als vluchtdeur mogelijk niet voldoet aan de actuele wet- en regelgeving. Overleg altijd met de lokale autoriteiten zodat u zeker weet dat u de juiste loopdeur kiest.



Deuren voor personen en goederen volledig van elkaar gescheiden.

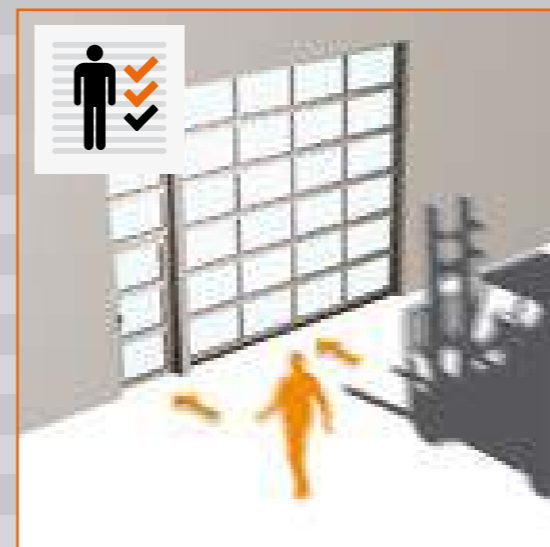

Deuren voor personen en goederen gescheiden maar in dezelfde dagopening.

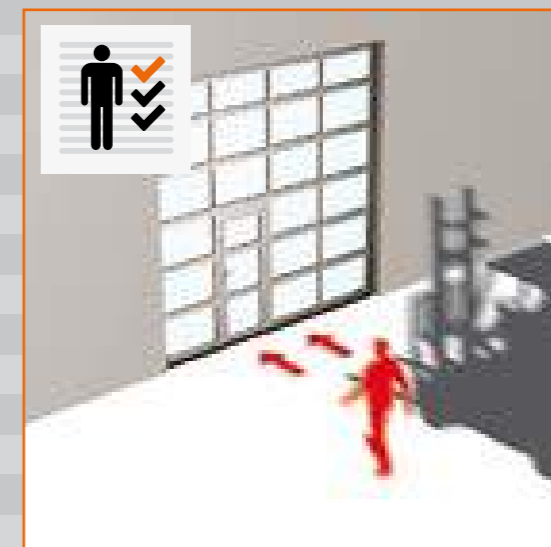

Loopdeur voor personen geïntegreerd in sectionaaldeur voor goederen.

Vaste loopdeur naast de sectionaaldeur

Het voordeel van een vaste loopdeur is de deuren voor personen en goederen volledig van elkaar gescheiden zijn. Dit bevordert de veiligheid, het gebruiksgemak en de stabiliteit van de sectionaaldeur. Een vaste loopdeur wordt geplaatst in de pui naast de sectionaaldeur, waarbij de vulling en paneelopbouw van de loopdeur en bovenpaneel gelijk is aan de opbouw van de sectionaaldeur. Dat maakt deze oplossing architectonisch en esthetisch tot een fraai geheel.

Aansluiting secties

De aansluiting tussen de secties van een ALU 60 deur is wind- en waterdicht. De warmtetransmissie wordt gestopt door de speciale isolatieprofielen.

Kies de juiste deur

Een vaste loopdeur kan zowel naar binnen of naar buiten openen. Daarbij heeft u de keuze uit een DIN linksdraaiende of DIN rechtsdraaiende deur. Moet de loopdeur tevens als vluchtdeur toegepast kunnen worden, dan moet de loopdeur altijd naar buiten openen.

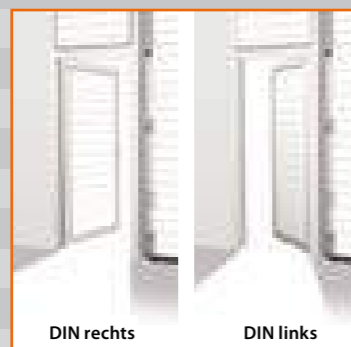
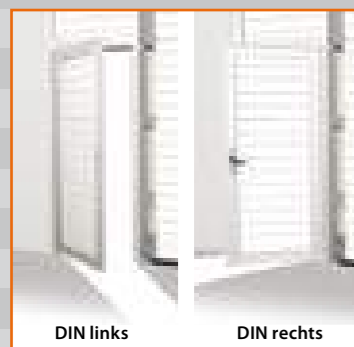

Montage achter of in de dagopening

Een sectionaaldeur wordt altijd achter de dagopening gemonteerd. Dat betekent dat wanneer u ook een vaste loopdeur in dezelfde pui wilt laten monteren, wij deze ook standaard achter de dagopening monteren. Dat heeft twee voordelen: beide deuren liggen in dezelfde lijn en de doorloopbreedte van de loopdeur, bij een dagbreedte van 1.000 mm, bedraagt 810 mm ($1.000 + 50 - 240 = 810$ mm).

Het eerste punt levert esthetisch een fraai resultaat op, het tweede punt een winst van 60 mm t.o.v. een montage in de dagopening.

Bij een montage in de dagopening liggen de deuropervlakten op ongelijke diepte van elkaar en de doorloopbreedte, bij een gelijke dagbreedte, bedraagt slechts 750 mm ($1.000 - 10 - 240 = 750$ mm).

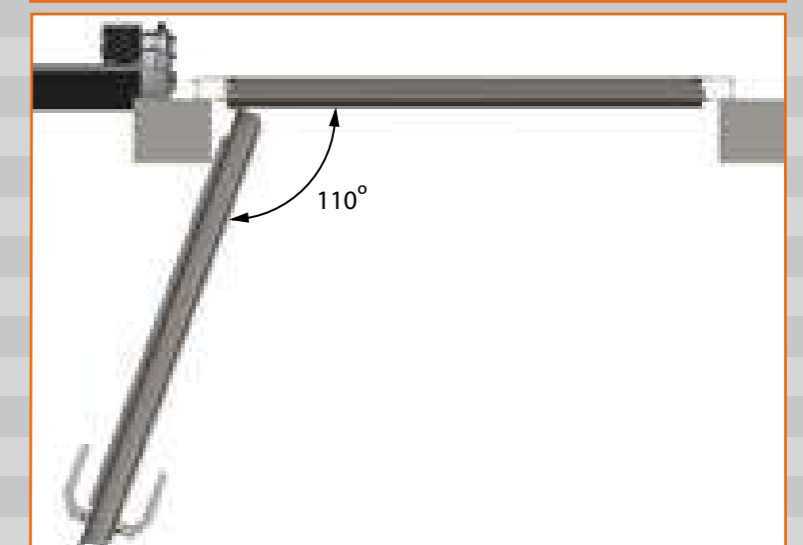
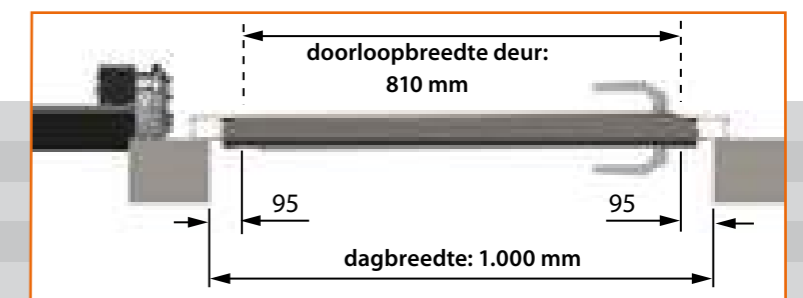

Geïntegreerde loopdeur in de sectionaaldeur

Biedt uw pand niet de mogelijkheid om een vaste loopdeur in de gevel te plaatsen, dan kan Alpha een loopdeur integreren in de sectionaaldeur.

Wij bieden hiervoor diverse mogelijkheden die zowel constructief, esthetisch als veiligheidstechnisch aan de hoogste eisen voldoen.

De geïntegreerde loopdeur heeft een slim geïntegreerd scharniersysteem, een goed uitgelijnd sluitsysteem met vangnokken en een geïntegreerde veiligheidsschakelaar. Er zijn drie dorpelhoogtevarianten mogelijk: 16, 110 en 195 mm.



Esthetisch fraai vormgegeven loopdeur

Alpha deuren heeft de vormgeving van de loopdeur onlangs fors verbeterd. Met name het scharniersysteem is geïntegreerd in de sectionaaldeur waardoor er aan de buitenzijde geen bevestigingen zichtbaar zijn en de standaard ALU-loopdeurprofielen minder dominant zijn.

Optioneel: gekleurde loopdeurprofielen

Wanneer u voor een gekleurde ISO- of ALU sectionaal-deur met een geïntegreerde loopdeur kiest is het niet zo dat de loopdeurprofielen standaard worden mee gespoten in dezelfde deurkleur. Dat is een optie die op basis van uw voorkeur mogelijk is. De een kiest voor een duidelijk zichtbare loopdeur, de ander kiest voor onopvallende loopdeur. Alpha biedt beide mogelijkheden.

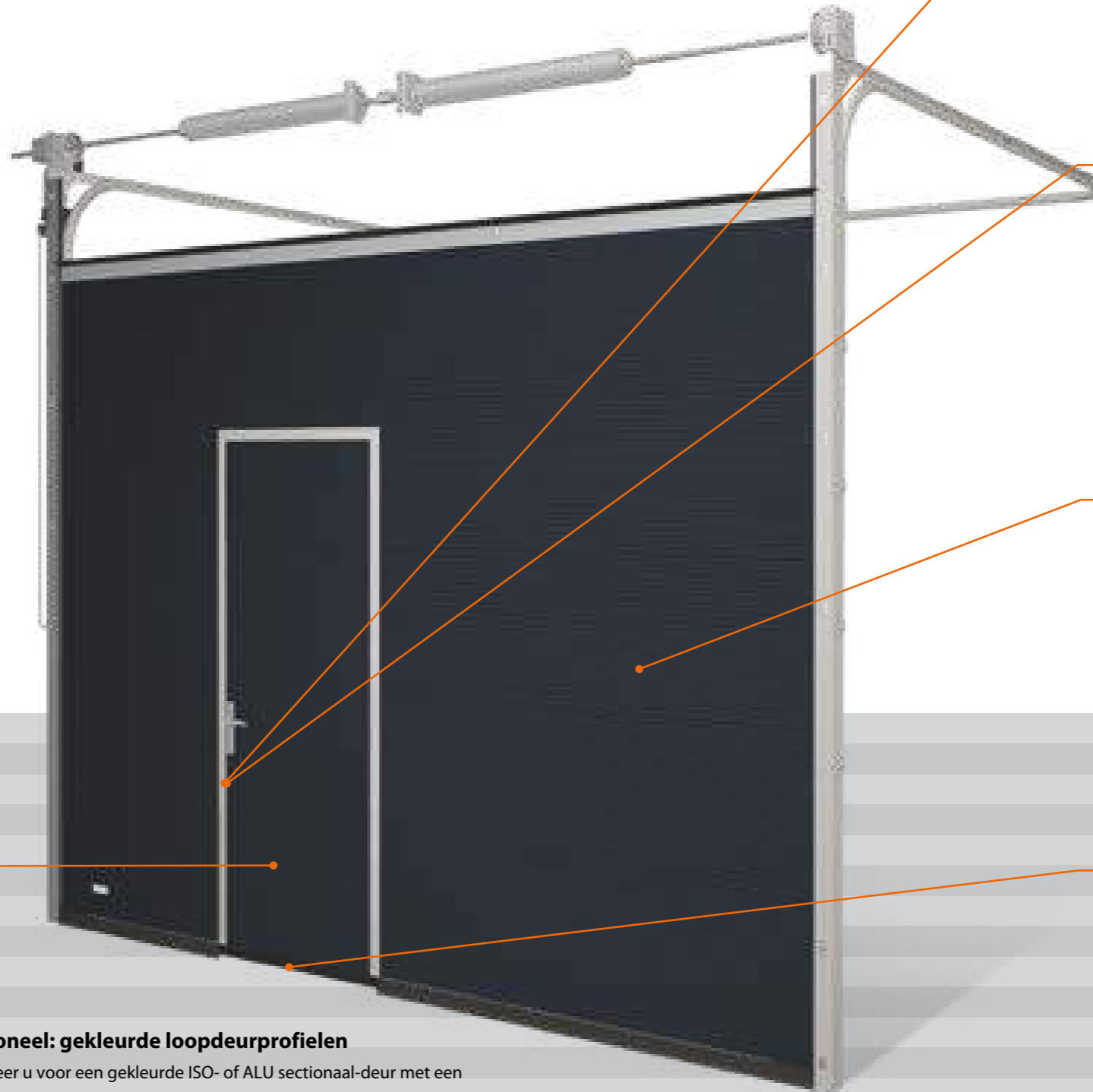

Geïntegreerde loopdeurschakelaar

De loopdeurschakelaar, gemonteerd onder de nokvanger, is een geïntegreerde beveiliging die ervoor zorgt dat de sectionaaldeur niet bediend kan worden op het moment dat de loopdeur open staat.

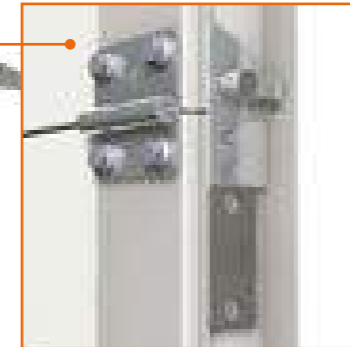

Vangnokken

De loopdeur wordt perfect in positie gehouden door de zogenoemde vangnokken. De deur gaat dus nooit 'hangen' en daarbij zorgt een dergelijk systeem voor een betere afdichting tussen loopdeur en deur. Het magneetcontact van de loopdeurschakelaar zit onder de vangnok gemonteerd.

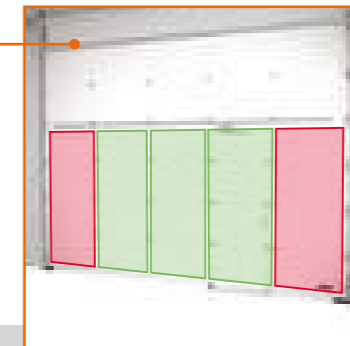

Vakverdeling

Voor de stabiliteit van de sectionaaldeur, kan een loopdeur nooit in de buitenste velden worden gepositioneerd. De afbeeldingen tonen waar de deur wel en waar niet geplaatst kan worden. Loopdeuren kunnen worden toegepast in sectionaaldeuren tot een maximale deurbladbreedte van 6000 mm. Bij bredere deurconfiguraties zult u moeten kiezen voor een andere oplossing.

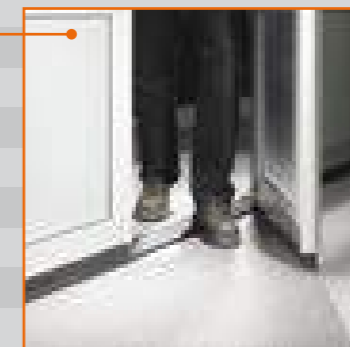

16 mm Lage dorpel-variant

Sinds oktober 2019 is de loopdeurdrempel verkrijgbaar in een hoogte van slechts 16 mm en een breedte van 111 mm én heeft de mogelijkheid 2x een 7-aderige kabel door te voeren. Een dorpel met deze geringe hoogte voldoet onder bepaalde voorwaarden aan nationale richtlijnen t.a.v. vluchtwegen.



Geïntegreerde loopdeur als vluchtdeur

Wilt u de geïntegreerde loopdeur als vluchtdeur toepassen, overleg dan eerst met de lokale overheden en vraag naar de richtlijnen. Afhankelijk van het aantal werkzame of aanwezige personen in een gebouw bepaalt de wetshandhaver aan welke voorwaarden de loopdeur moet voldoen. In de regel bepalen vier aspecten of een loopdeur geschikt is als vluchtdeur: het type sluitwerk, de deurbreedte, de deurhoogte en de dorpelhoogte. Tot slot is een geïntegreerde loopdeur altijd naar buiten draaiend, zoals vereist bij een deur die als vluchtdeur functioneert.



Paniekslot

De loopdeur die als vluchtdeur dient moet worden uitgerust met een zogenaamd paniekslot. Panieksloten zijn in verschillende varianten leverbaar. Een loopdeur met paniekslot kan te allen tijde worden ontgrendeld met behulp van de klink aan de binnenzijde. Ook wanneer de nachtschoot in de vergrendelstand staat.

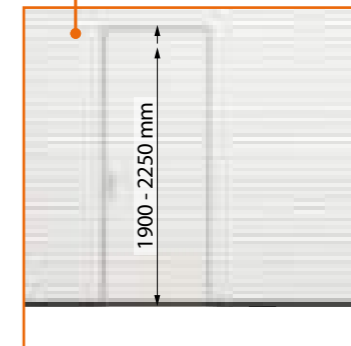
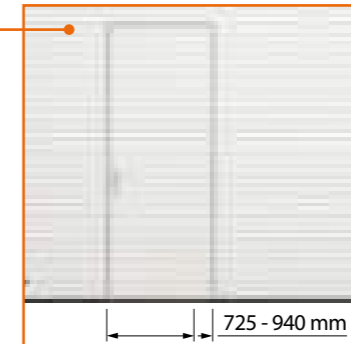

Deurbreedte en -hoogte

Afhankelijk van lokale of nationale richtlijnen schrijven de wetgevende en controlerende instanties een minimale deurbreedte en -hoogte voor als een loopdeur als vluchtdeur moet dienen. De maximale breedte van een geïntegreerde loopdeur bedraagt 940 mm, de maximale hoogte bedraagt 2.250 mm. Overleg met de lokale instanties als de loopdeur als vluchtdeur moet functioneren.

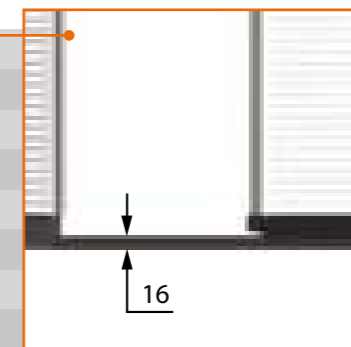

16 mm Lage dorpel-variant

Sinds oktober 2019 is de loopdeurdrempel verkrijgbaar in een hoogte van slechts 16 mm en een breedte van 111 mm én heeft de mogelijkheid 2x een 7-aderige kabel door te voeren. Een dorpel met deze geringe hoogte voldoet onder bepaalde voorwaarden aan nationale richtlijnen t.a.v. vluchtwegen.



Loopdeuraccessoires en opties

Alpha investeert fors in de mogelijkheden die er zijn om een loopdeur zo optimaal mogelijk te integreren in uw sectionaaldeur. Daarbij besteden we veel aandacht aan veiligheid en gebruiksgemak met als speciale aandachtspunten het zo fraai mogelijk toepassen van scharnieren, schakelaars, bijzetsloten en sloten. Ook over de keuze in dorpelhoogtes, draairichtingen, deurafmetingen en deurposities adviseren we u graag tot in detail.

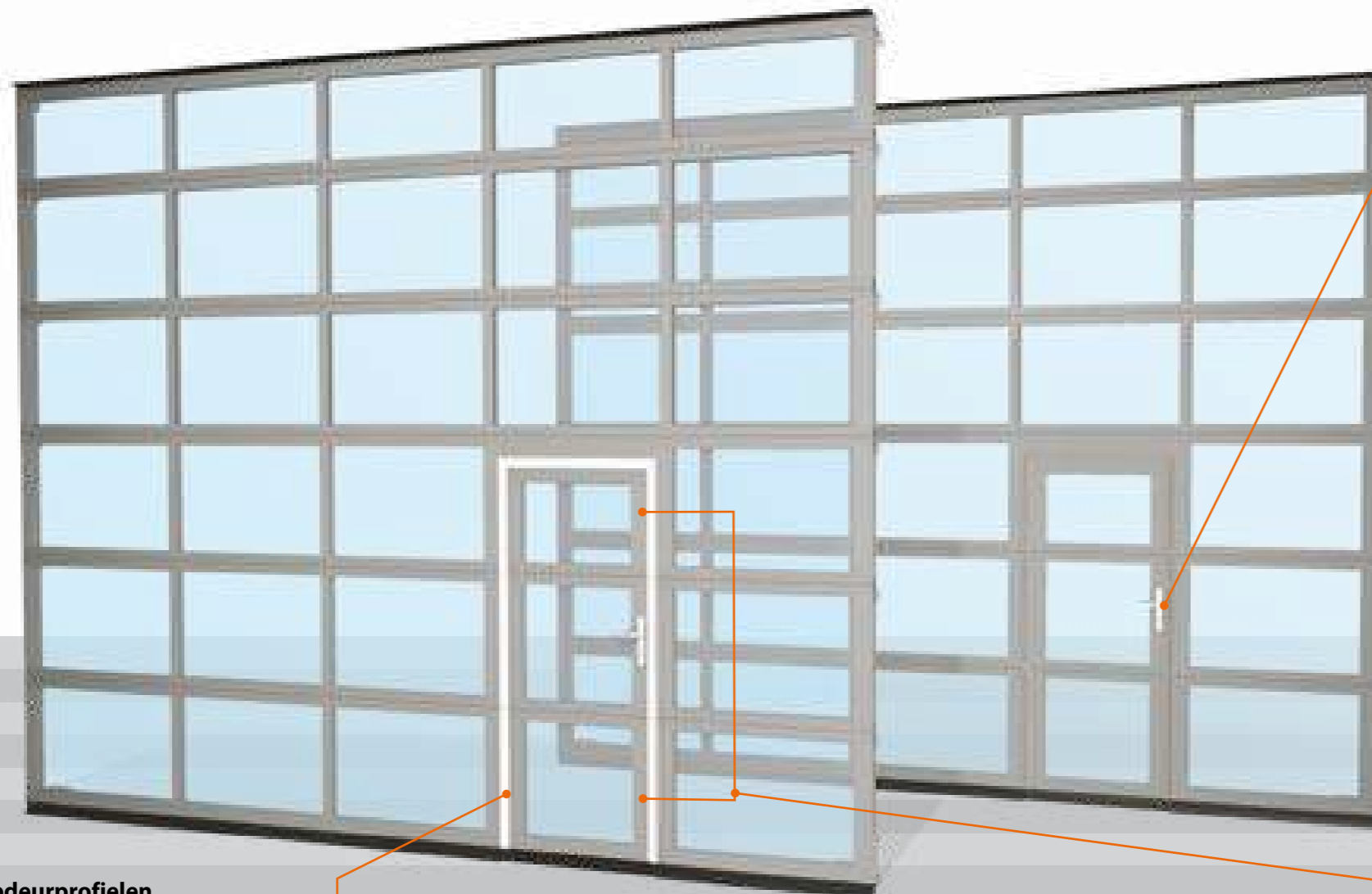

Gekleurde loopdeurprofielen

Wanneer u voor een gekleurde ISO- of ALU sectionaaldeur met een loopdeur kiest is het niet zo dat de loopdeurprofielen standaard worden mee gespoten in dezelfde deurkleur. Dat is een optie die op basis van uw voorkeur mogelijk is. De een kiest voor een duidelijk zichtbare loopdeur, de ander kiest voor onopvallende loopdeur. Alpha biedt beide mogelijkheden.

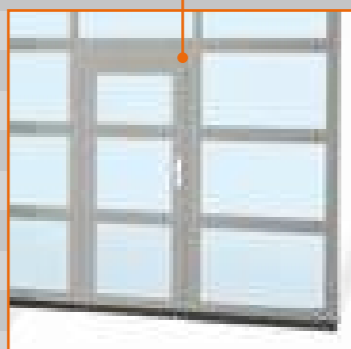

Bijzetsloten

Voor extra veiligheid kunt u kiezen voor twee extra bijzetsloten, gemonteerd in de bovenzectie en de ondersectie van de loopdeur. Alle cilindersloten zijn met dezelfde sleutel te bedienen. De bijzetsloten zijn voorzien draaiknoppen zodat de sloten ook te openen zijn zonder sleutel.

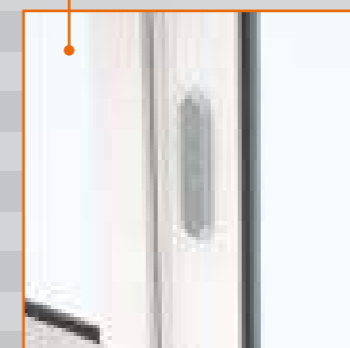

Het Alpha loopdeurslotenassortiment omvat een zestal slottypen; twee normale sloten en vier panieksloten (in het geval dat de loopdeur als vluchtdeur moet kunnen functioneren).

Normale sloten

- Slot met aan beide zijden een kruk
- Slot met aan de buitenzijde een vaste deurplaat en aan de binnenzijde kruk

Panieksloten

- Paniekslot met aan de buitenzijde een vaste deurplaat en aan de binnenzijde kruk (paniektypie E)
 - Paniekslot met aan beide zijden een kruk (gedeelde tuimelaar, paniektypie B)
 - Paniekslot met aan de buitenzijde een vaste deurplaat en aan binnenzijde duwstang (paniektypie E)
 - Paniekslot met aan de buitenzijde een kruk (gedeelde tuimelaar) en aan de binnenzijde duwstang (paniektypie B)
- De brandweer stelt afhankelijk van de situatie de toepassing van panieksloten verplicht.

Paniekslot, met paniektypie E

Bij een paniekslot type E kan de deur van binnenuit altijd met een sleutel worden ver- en ontgrendeld. De dag- en nachtschoot worden door de bediening van de binnenkruk gelijktijdig in het slot getrokken. De paniekkoppelfunctie mag alleen gebruikt worden wanneer er geen sleutel in de cilinder zit. Van buiten uit kunnen de nacht- en de dagschoot enkel met een sleutel worden bediend. Na het gebruik van de paniektypie blijft de nachtschoot in het slot. Pas dit slot toe als de loopdeur als vluchtdeur dient, maar overdag niet als ingang mag dienen.

Paniekslot, met paniektypie B

De bediening van een paniekslot type B werkt van binnenuit identiek zoals de bediening van het paniekslot type E. Aan de buitenzijde zit echter een kruk, die vergrendeld of ontgrendeld kan worden. Daardoor kan de deur, als u dat wenst, overdag als ingang dienen. Het slot werkt als volgt. De loopdeur kan altijd van buiten uit met de sleutel ver- en ontgrendeld worden. Wanneer de nachtschoot bediend is en dus met de sleutel op slot is gedraaid, wordt de buitenkruk ontgrendeld en gebeurt er bij bediening van de buitenkruk niets. Ook wanneer de paniektypie gebruikt is en de nachtschoot in het slot getrokken is, blijft de buitenkruk ontkoppeld. Na gebruik van de paniektypie blijft de nachtschoot in het slot. Het slot kan pas weer door de buitenkruk bediend worden wanneer met de sleutel de cilinder wordt bediend en daarmee de buitenkruk weer ingeschakeld.

Helix / S600



Vernieuwd - inclusief voordelige, snelle service oplossing

Frequent gebruikte deuropeningen werden vaak voorzien van twee deuren waarbij de één bedoeld was voor nacht-afsluiting en de tweede voor gebruik overdag. De nieuwe Alpha Helix / S600 maakt de toepassing van een snelroldeur achter de overheaddeur of roldeur overbodig. Deze deur is namelijk snel en ook nog eens goed geïsoleerd.

Een investering die zich snel terugverdiend dus!

De S600 heeft het identieke aandrijfsysteem als de Helix spiraaldeur, maar is uitgevoerd met het standaard railsysteem. Deze deur opent 6x sneller dan vergelijkbare sectionaaldeuren maar kan met 600 mm bovenruimte ingebouwd worden. De standaard paneelhoogte bij de Helix en de S600 is 366 mm. Beschikt u over de benodigde inbouwruimte, dan heeft u met de S600 de voordelen van de Helix tegen een gunstigere prijs.



U-waarde Spiraaldeur met ISO panelen: 5000x5000 mm 1,77 W/m²K
U-waarde Spiraaldeur met ALU secties: 5000x5000 mm 4,25 W/m²K

Het beste van alle werelden, de Helix en S600

Snelheid

De Helix spiraaldeur opent 6x sneller dan vergelijkbare sectionaaldeuren en is daardoor uitermate geschikt in omgevingen waar dagelijks veel logistieke bewegingen plaatsvinden. Juist omdat de deur snel opent, afhankelijk van het deuropervlak tot 1,1 m/s, kan een reële energiebesparing worden verkregen.

Energiebesparend

Het deurblad heeft een dikte van 40 mm en een μ -waarde van 1,77 W/m²K (ISO-lamellen, deurop. 5.000 x 5.000 mm). Indien zicht- en lichtvensters zijn gewenst, zijn fraaie, langwerpige aluminium lamellen leverbaar.

Ruimtebesparend

De Helix spiraaldeur van Alpha is een eigentijdse innovatie die nauwelijks inbouwruimte inneemt, dankzij de innovaties zoals het spiraalsysteem en de kettingaandrijving. De deur wordt niet gevouwen, maar rolt als het ware op, waarbij de panelen elkaar niet raken. Dit voorkomt slijtage van de deur. Een Helix biedt vooral uitkomst in ruimtes, waar de plafondconstructie geen plaats biedt aan een overhead deur.

Langere onderhoudsarme periode en service vriendelijke oplossing bij schade

De Helix is goedkoop in onderhoud door een gegarandeerde onderhoudsarme periode van 200.000 cycli en aangezien het een veerloos systeem is zijn er geen extra kosten aan deze onderdelen noodzakelijk. Bovendien bestaan de staanders uit twee delen, waardoor bij schade de panelen eenvoudig en snel kunnen worden verwisseld.

Toepassingsgebieden

- Logistiek
- Automobielenindustrie
- Machinebouw
- Metaal- elektro industrie
- Chemische en farmaceutische industrie

Technische details

Helix / S600



Aansluiting panelen

De aansluiting tussen de ISO-panelen en ALU-secties is wind- en waterdicht (Klasse 3 Windbelasting).

Helix / S600

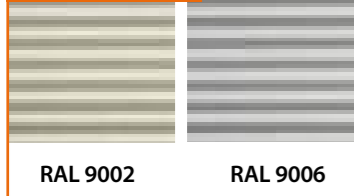

2 kleuren

Heeft u speciale wensen op het gebied van kleur? Ook dan biedt Alpha een kleurwaaier aan mogelijkheden.

Helix / S600

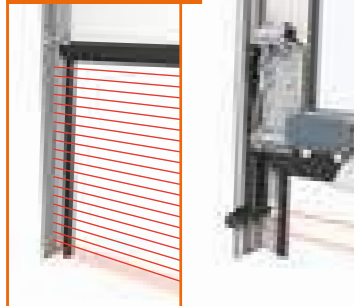

Veiligheid

Zowel de Helix als de S600 worden standaard uitgerust met een lichtscherm. Het lichtscherm wordt gevormd met zender- en ontvanger-sensoren in de rails, waardoor de bekabeling zich in de rails bevindt en niet op het deurblad. Dat verhoogt de bedrijfszekerheid van deze supersnelle spiraaldeur.

Specificaties	Helix	S600
Max. deurbladoppervlakte	25 m ² (350 kg)	25 m ² (350 kg)
Max. breedte	5000 mm	5000 mm
Max. hoogte	5000 mm	5000 mm
Paneel hoogte	366 - 610 mm	366 - 610 mm
Openingsnelheid	max. 1,1 m/s	max. 1,1 m/s
Sluitsnelheid	max. 0,5 m/s	max. 0,5 m/s
Paneeldikte	40 mm	40 mm
Paneelaansluiting	Vingerklem-beveiligd	Vingerklem-beveiligd
ALU-secties mogelijk	ja	ja
μ-waarde bij 5.000 x 5.000 mm	1,77 W/m ² K (compleet gesloten)	1,77 W/m ² K (compleet gesloten)

PRODUCTVOORDELEN

- Onderhoudsarm (200.000 cycli), veerloos systeem
- Voorlopende fotocel of lichtscherm (zonder bedrading op deur)
- Klasse 3 Windbelasting
- Hoge isolatiewaarde
- Korte montagetijd i.v.m. voormonteerd rail- / aandrijfsysteem
- Hoge openingsnelheid

Helix



Torsiebuis

De Helix spiraaldeur en de S600 zijn uitgerust met een rechtstreeks aangedreven aluminium torsiebuis zonder hulpveer-constructies.

Helix

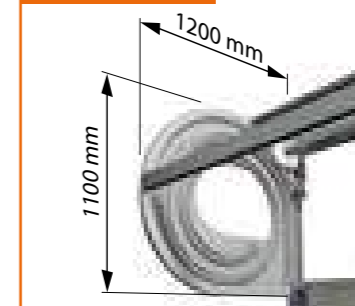

Inbouwruiimte

De Helix spiraaldeur rolt zich compact op tot een pakket tegen de binnengevel van de hal. De benodigde inbouwruiimte boven aan de rails bedraagt 1100 x 1200 mm, als zijruimte heeft u aan de niet aandrijfszijde 120 mm nodig en aan de aandrijfszijde 350 mm.

Helix / S600



Compacte zijscharnieren

Vlak aansluitende, verstelbare zijscharnieren die nauwelijks uitsteken zijn daardoor extra veilig. De scharnieren zorgen voor een perfecte verticale afdichting.

Helix / S600



Aandrijfconcept

Het doorlopend ketting-/ staalkabel systeem zorgt ervoor dat de deurbewegingen altijd gecontroleerd verlopen. Ook bij het op hoge snelheid openen en sluiten van de deur.

Opbouw deurblad

De deurbladen van de Helix en S600 worden opgebouwd zoals hieronder in de tabel weergegeven. Het bodempaneel van een ALU-deurblad is altijd een ISO-paneel.

Helix / S600	ALU		ISO	
	Min	Max	Min	Max
Bodempaneel	-	-	366 mm	610 mm
Tussenpaneel	250 mm	366 mm	366 mm	366 mm
Toppaneel	275 mm	366 mm	250 mm	366 mm



Referenties





Compleet onder één dak

Alpha produceert in eigen huis volgens strenge Europese wetten en normen.

Uw garantie dat een Alpha deur aan de allerhoogste eisen voldoet. Daarnaast hebben we strategische samenwerkingsverbanden met toproducers. Gelijkgestemde ondernemingen, waarmee we een compleet programma aan industriële deuren kunnen aanbieden, onder één vertrouwd dak. Onderdelen en componenten nemen we af van wereldwijde preferred suppliers. Op die wijze staat Alpha garant voor kwaliteit die uniek is in de branche.

Sectional_overhead_doors_2018



Alpha deuren Zuid-West

Zeilschip 16
3991 CT Houten
Telefoon +31 88 254 8120
info@alphazuidwest.nl
www.alphazuidwest.nl